

DRUKARKA PRZEMYSŁOWA TYPU „INK-JET”

EBS 2600

INSTRUKCJA OBSŁUGI

2020/01/09#1.1PL



SPIS TREŚCI

1.	INFORMACJE WSTĘPNE	7
1.1.	ODPOWIEDZIALNOŚĆ	8
1.2.	ZASADY BEZPIECZEŃSTWA	8
1.3.	POSTĘPOWANIE PRZY WYPADKACH	9
1.4.	OCHRONA PRZECIWPOŻAROWA	9
1.5.	WARUNKI PRACY URZĄDZENIA	9
1.6.	PRZEZNACZENIE	9
1.7.	DEKLARACJA ZGODNOŚCI	9
2.	ELEMENTY SYSTEMU	11
3.	PRZYGOTOWANIE DRUKARKI DO PRACY I USTAWIENIE PODSTAWOWYCH PARAMETRÓW	13
3.1.	MONTAŻ MECHANICZNY DRUKARKI NA STANOWISKU	13
3.2.	PIERWSZE URUCHOMIENIE	14
3.3.	STEROWANIE TRANSPORTEREM PRODUKCYJNYM	14
3.4.	OBSŁUGA EKРАНU DOTYKOWEGO DRUKARKI	15
3.4.1.	KŁAWIATURA LCD	16
3.5.	WŁĄCZANIE I WYŁĄCZANIE DRUKARKI	17
3.5.1.	WŁĄCZANIE DRUKARKI	17
3.5.2.	WYŁĄCZANIE DRUKARKI	18
3.5.3.	LOGOWANIE	19
3.6.	WYMIANA BUTELKI Z ATRAMENTEM W DRUKARCE	19
3.6.1.	ZMIANA TYPU I/LUB KOLORU ATRAMENTU	21
3.7.	POZIOM ATRAMENTU W BUTELCE	21
3.8.	USTAWIENIA OGÓLNE	22
3.9.	USTAWIENIE DATY I CZASU	24
3.10.	USTAWIENIE DŹWIĘKU	25
3.11.	USTAWIENIA PARAMETRÓW WYŚWIETLACZA	26
3.12.	MENADŻER UŻYTKOWNIKÓW	27
3.13.	KOMUNIKACJA PRZEWODOWA DRUKARKI Z KOMPUTEREM	28

3.13.1.	BEZPOŚREDNIE POŁĄCZENIE Z KOMPUTEREM	28
3.13.2.	POŁĄCZENIE Z SIECIĄ ETHERNET	29
3.14.	PODŁĄCZENIE DYSKU USB DO DRUKARKI	30
3.14.1.	IMPORT PROJEKTÓW	31
3.14.2.	EKSPORT PROJEKTÓW	31
3.14.3.	AKTUALIZACJA OPROGRAMOWANIA	32
3.15.	KOMUNIKATY	33
3.16.	STATYSTYKI	34
4.	ROZPOCZĘCIE PRACY	35
4.1.	OBSŁUGA DRUKARKI ZA POMOCĄ EKRANU DOTYKOWEGO DRUKARKI	35
4.1.1.	MENADŻER PLIKÓW	35
4.1.2.	NOWY PROJEKT	37
4.1.3.	OTWÓRZ PROJEKT DO EDYCJI	37
4.1.4.	EDYTOR PROJEKTU	38
4.1.4.1.	WŁAŚCIWOŚCI PROJEKTU	39
4.1.4.2.	LISTA OBIEKTÓW	40
4.1.4.3.	SCHOWEK	40
4.1.4.4.	KOSZ	41
4.1.4.5.	OBIEKTY	41
4.1.4.5.1.	ZMIANA POŁOŻENIA OBIEKTU	42
4.1.4.5.2.	ZMIANA ROZMIARU OBIEKTU	43
4.1.4.5.3.	PARAMETRY WSPÓLNE OBIEKTÓW	44
4.1.4.5.4.	OBIEKT TEKSTOWY – ZWYKŁY TEKST	46
4.1.4.5.5.	OBIEKT TEKSTOWY – DATA/CZAS	46
4.1.4.5.6.	OBIEKT TEKSTOWY – LICZNIK	49
4.1.4.5.7.	OBIEKT TEKSTOWY – PORT KOMUNIKACYJNY	51
4.1.4.5.8.	OBIEKT TEKSTOWY – PLIK TEKSTOWY	56
4.1.4.5.9.	OBIEKT TYPU KSZTAŁT – LINIA	57
4.1.4.5.10.	OBIEKT TYPU KSZTAŁT – PROSTOKĄT	57
4.1.4.5.11.	OBIEKT TYPU KSZTAŁT – ELIPSA	58
4.1.4.5.12.	KOD KRESKOWY	59
4.1.4.5.13.	OBRAZ	61
4.1.5.	PARAMETRY DRUKOWANIA	62
4.1.6.	ODZYSKIWANIE PROJEKTU	65
4.1.7.	SERWIS	66
4.1.7.1.	PŁUKANIE	66
4.1.7.2.	USB	68
4.1.7.3.	ODBLOKOWANIE OPCJI	68
4.1.7.4.	PRZYWRÓCENIE USTAWIEŃ FABRYCZNYCH	69

4.1.7.5.	O DRUKARCE	70
4.2.	OBŚLUGA DRUKARKI ZA POMOCĄ PRZEGLĄDARKI INTERNETOWEJ FIREFOX	70
4.2.1.	LOGOWANIE	70
4.2.2.	EKRAN ROBOCZY EDYTORA EBS WEB USER INTERFACE	70
4.2.3.	MENADŻER PLIKÓW	71
4.2.4.	PROJEKTY	71
4.2.4.1.	UTWÓRZ NOWY PROJEKT	71
4.2.4.2.	OTWÓRZ PROJEKT DO EDYCJI	72
4.2.4.3.	IMPORTUJ PROJEKT	73
4.2.4.4.	EKSPORTUJ PROJEKT	73
4.2.4.5.	EDYTOR PROJEKTU	74
4.2.4.6.	PARAMETRY DRUKOWANIA	77
4.2.4.7.	OBIEKTY	80
4.2.4.7.1.	PARAMETRY WSPÓLNE OBIEKTÓW	80
4.2.4.8.	OBIEKT TEKSTOWY – ZWYKŁY TEKST	81
4.2.4.9.	OBIEKT TEKSTOWY – DATA/CZAS	82
4.2.4.10.	OBIEKT TEKSTOWY – LICZNIK	85
4.2.4.11.	OBIEKT TEKSTOWY – PORT KOMUNIKACYJNY	87
4.2.4.12.	OBIEKT TEKSTOWY – PLIK TEKSTOWY	90
4.2.4.13.	OBRAZEK	91
4.2.4.14.	KOD KRESKOWY	92
4.2.4.15.	OBIEKTY TYPU KSZTAŁT	94
4.2.4.15.1.	OBIEKT TYPU KSZTAŁT – LINIA	94
4.2.4.15.2.	OBIEKT TYPU KSZTAŁT – PROSTOKĄT	94
4.2.4.15.3.	OBIEKT TYPU KSZTAŁT – ELIPSA	95
4.2.4.16.	LISTA OBIEKTÓW	95
4.2.4.17.	SCHOWEK	96
4.2.4.18.	KOSZ	96
4.2.5.	NARZĘDZIA	97
4.2.5.1.	MENADŻER OBRAZKÓW	97
4.2.5.2.	MENADŻER CZCIONEK	97
4.2.5.3.	MENADŻER PLIKÓW TEKSTOWYCH	98
4.2.5.4.	MENADŻER UŻYTKOWNIKÓW	98
4.2.5.5.	MENADŻER SIECI DRUKAREK	99
4.2.5.6.	MENADŻER JĘZYKÓW	100
4.2.5.7.	ZARZĄDZAJ KONTEM	101
4.2.5.8.	ROZMIAR O. ROBOCZEGO	101
4.2.5.9.	SYMULACJA WYDRUKU	101
4.2.5.10.	KOSZT WYDRUKU	102
4.2.6.	USTAWIENIA	102
4.2.6.1.	USTAWIENIA GŁÓWNE	102

4.2.6.2.	PARAMETRY TRANSPORTERA	103
4.2.7.	SERWIS	104
4.2.7.1.	AKTUALIZACJA	104
4.2.7.2.	LOG	104
4.2.7.3.	GENERUJ RAPORT SERWISOWY	104
4.2.7.4.	INSTALACJA OPCJI	105
4.2.7.5.	PODGLĄD LCD	105
4.2.8.	KONTROLA DRUKARKI	105
4.2.9.	INFORMACJE	105
4.2.9.1.	O PROGRAMIE	105
4.2.9.2.	STATYSTYKI EKSPLOATACYJNE	106
4.2.10.	KOMUNIKATY	106
5.	DRUKOWANIE	107
5.1.	OTWORZENIE PROJEKTU DO DRUKU	107
5.1.1.	OTWORZENIE PROJEKTU DO DRUKU Z POZIOMU LCD DRUKARKI	107
5.1.2.	OTWORZENIE PROJEKTU DO DRUKU Z POZIOMU PRZEGLĄDARKI INTERNETOWEJ	107
5.2.	DRUKOWANIE PROJEKTU	108
5.2.1.	WYWOŁANIE DRUKU PROJEKTU Z POZIOMU LCD DRUKARKI	108
5.2.2.	WYWOŁANIE DRUKU PROJEKTU Z POZIOMU PRZEGLĄDARKI INTERNETOWEJ	108
6.	KONSERWACJA, PRZECHOWYWANIE, TRANSPORT	109
6.1.	KONSERWACJA OKRESOWA	109
6.2.	ODPOWIETRZANIE GŁOWICY DRUKARKI	110
6.3.	PRZECHOWYWANIE URZĄDZENIA	110
6.4.	TRANSPORT URZĄDZENIA	110
7.	PROBLEMY ZWIĄZANE Z PRACĄ I OBSŁUGĄ DRUKARKI	111
7.1.	DRUKARKA NIE WŁĄCZA SIĘ	111
7.2.	DRUKARKA NIE DRUKUJE PO PRZYJĘCIU KOMENDY ROZPOCZĘCIA DRUKOWANIA	111
7.3.	NAPIS JEST KRZYWY, POFALOWANY LUB POSZARPANY	111
7.4.	W DRUKOWANYM NAPISIE BRAKUJE NIEKTÓRYCH RZĄDKÓW PIONOWYCH	112
7.5.	WYDRUK JEST ZNIEKSZTAŁCONY	112
7.6.	NIEKTÓRE DYSZE NIE DRUKUJĄ	112
7.7.	WYDRUK JEST MOCNO WYTŁUSZCZONY I ROZLEWAJĄCY SIĘ	113
7.8.	PYTANIA I PROBLEMY	113

8.	PARAMETRY TECHNICZNE	113
8.1.	WŁAŚCIWOŚCI FIZYCZNE	113
8.2.	DANE TECHNICZNE	113
8.3.	ZASILANIE	114
8.4.	WARUNKI PRACY	114
8.5.	PARAMETRY UKŁADU KONTROLI ATRAMENTU (UKA)	114
8.6.	MATERIAŁY EKSPLOATACYJNE	115
9.	ELEMENTY WYPOSAŻENIA	115

Szanowni Państwo,

Aby uzyskać pełne informacje o obsłudze Waszej drukarki, prosimy koniecznie przeczytać niniejszą instrukcję obsługi.

Niniejsza instrukcja dotyczy edytora Offline EBS Web User Interface (Offline WUI) w wersji 1.6.4 oraz drukarek **EBS 2600**, wyposażonych w system sterujący w wersji 1.02.45. Aby sprawdzić wersję systemu drukarki patrz:

- wyświetlacz LCD drukarki: menu **Narzędzia – Serwis – Informacje – System**,
- edytor EBS Web User Interface (WUI): menu **Informacje – O programie – System version**.

Ponieważ zakres dostawy zależny jest od zamówienia, zdarzyć się może, że wyposażenie oraz funkcjonalność Waszego systemu drukującego będą różniły się od niektórych opisów lub ilustracji. Aby móc dopasować się do stale postępującego rozwoju technicznego i indywidualnych wymagań naszych klientów, musimy zastrzec sobie prawo do zmian w formie, wykonaniu i rozwiązaniach technicznych. Dlatego do żadnych danych, ilustracji i opisów w niniejszej instrukcji obsługi nie można wywodzić żadnych roszczeń. Jeżeli Wasza drukarka posiada szczegóły wyposażenia lub oprogramowania, które nie zostały zilustrowane lub opisane w niniejszej instrukcji obsługi, lub jeśli po lekturze instrukcji obsługi wyłonią się jeszcze dodatkowe pytania, to potrzebnych informacji udzieli Wam chętnie każdy autoryzowany dystrybutor firmy **EBS Ink-Jet Systems**.

Producent nie ponosi odpowiedzialności za uszkodzenia urządzenia spowodowane niewłaściwą tzn. niezgodną z instrukcją obsługą oraz konsekwencjami błędów edytorskich i błędów druku tej instrukcji.

Stosowanie i wykorzystywanie produktów odbywa się poza naszymi możliwościami kontroli i dlatego leży w Waszym wyłącznym zakresie odpowiedzialności.

Oryginalną wersją językową niniejszej instrukcji jest wersja angielska. W przypadku ewentualnych sporów wersja angielska stanowi priorytet. Pozostałe wersje językowe są tłumaczeniami wersji oryginalnej.

1. INFORMACJE WSTĘPNE

W instrukcji stosowane są następujące oznaczenia:



Dodatkowa informacja na dany temat. Uzupelnienie lub przekierowanie do miejsca gdzie znajduje się więcej szczegółów.



Ważna uwaga, wskazówka.

Wskazane jest bezwzględne zastosowanie się do treści uwagi.

Numery poszczególnych podzespołów używane w niniejszym dokumencie są takie same na wszystkich rysunkach i we wszystkich opisach w dokumencie.

1.1. ODPOWIEDZIALNOŚĆ

Firma **EBS Ink-Jet Systems** nie ponosi odpowiedzialności za szkody ani obrażenia ciała powstałe podczas instalacji, eksploatacji lub serwisu urządzeń **EBS Ink-Jet Systems**, spowodowane nieprzestrzeganiem zaleceń instrukcji bezpieczeństwa, a także ogólnie przyjętych w branży dobrych praktyk produkcyjnych i norm bezpieczeństwa.

Każdy użytkownik, który modyfikuje lub naprawia urządzenia firmy **EBS Ink-Jet Systems**, używając materiałów eksploatacyjnych, części zamiennych lub akcesoriów innych, niż dostarczane przez firmę **EBS Ink-Jet Systems**, lub też niezgodnych ze specyfikacjami firmy **EBS Ink-Jet Systems**, ponosi wyłączną odpowiedzialność za takie postępowanie.

Firma **EBS Ink-Jet Systems** nie ponosi odpowiedzialności za jakiegokolwiek awarie lub uszkodzenia spowodowane przez modyfikacje urządzenia lub zastosowania urządzenia do celów innych niż te, dla których jest przeznaczone. Użytkownik jest odpowiedzialny, za podjęcie wszelkich środków ostrożności, wymaganych przy każdym zastosowaniu urządzenia firmy **EBS Ink-Jet Systems**.

Materiały eksploatacyjne firmy **EBS Ink-Jet Systems**, części zamienne i akcesoria zostały zaprojektowane do pracy z urządzeniami firmy **EBS Ink-Jet Systems**. Stosowanie materiałów eksploatacyjnych, części zamiennych i akcesoriów, które nie są produkowane lub zalecane przez firmę **EBS Ink-Jet Systems** do użytku w określonym urządzeniu, może powodować jego nieprawidłowe działanie lub doprowadzić do jego uszkodzenia oraz powoduje utratę wszelkich roszczeń gwarancyjnych.

Ponieważ urządzenia firmy **EBS Ink-Jet Systems** są testowane z materiałami eksploatacyjnymi i częściami zamiennymi firmy **EBS Ink-Jet Systems** zgodnie z określonymi przepisami i normami bezpieczeństwa, wykorzystywanie materiałów eksploatacyjnych oraz części zamiennych innych niż dostarczone przez firmę **EBS Ink-Jet Systems** może być niezgodne z warunkami testowania i wpływać na zgodność urządzenia z niektórymi normami. Użytkownik ponosi wszelkie ryzyko związane z korzystaniem z niewłaściwych materiałów eksploatacyjnych i części zamiennych.

1.2. ZASADY BEZPIECZEŃSTWA



*Przed użyciem drukarki **EBS 2600** uważnie przeczytaj karty charakterystyk użytych materiałów eksploatacyjnych.*

Dołożono wszelkich starań, aby urządzenie zostało starannie zaprojektowane, było bezpieczne i niezawodne w użytkowaniu. Jednak warunkiem bezpiecznego użytkowania urządzenia jest znajomość oraz przestrzeganie kilku zasad i środków ostrożności.



Urządzenie powinno być obsługiwane przez przeszkolony personel. Zaleca się, aby urządzenie w czasie pracy było pod nadzorem.

Wszelkie czynności serwisowe, w tym:

- instalacja i demontaż drukarki,*
- czynności wymagające otwarcia lub zdjęcia jakichkolwiek osłon ochronnych urządzenia mogą być przeprowadzane wyłącznie przez autoryzowany serwis producenta lub użytkownika przeszkolonego w tym zakresie przez autoryzowanych przedstawicieli producenta.*

- Nie drukuj na przedmiotach, których temperatura w momencie opisywania przekracza 100°C (212°F).
- Manipulacje w części elektrycznej urządzenia wykonuj tylko przy wyłączonym zasilaniu.
- Nie kieruj wylotu głowicy w kierunku osób lub zwierząt.
- Czynności związane z systemem atramentowym i głowicą drukującą wykonuj w ubraniu ochronnym oraz okularach ochronnych.
- Do mycia nie używaj naczyń z tworzyw sztucznych. Zalecane są naczynia metalowe.

- W przypadku konieczności odłączenia napięcia zasilającego, odłącz wtyczkę sieciową od gniazda **13** (patrz **Rys. 1 (s. 11)**).

1.3. POSTĘPOWANIE PRZY WYPADKACH

Gdy rozleje się atrament, rozlaną ciecz wytrzyj materiałem wchłaniającym i usuń zgodnie z przepisami przeciwpożarowymi i BHP.

Popraskaną odzież niezwłocznie zdejmij.

W przypadku podrażnienia oczu i skóry:

- **OCZY** płucz pod bieżącą wodą przez 15 minut, następnie skonsultuj z lekarzem okulistą,
- **SKÓRĘ** zmyj wodą z mydłem.

1.4. OCHRONA PRZECIWPOŻAROWA



Należy dokładnie przestrzegać instrukcji opisanych w kartach charakterystyki dla każdego stosowanego atramentu i rozpuszczalnika.

- W pobliżu urządzenia umieść gaśnicę (do gaszenia urządzeń elektrycznych i palnych rozpuszczalników).
- Nie drukuj w pomieszczeniach zagrożonych wybuchem.
- Nie stosuj otwartego ognia, ani urządzeń wytwarzających iskry w obszarze pracy urządzenia.
- Nie pozostawiaj atramentu, rozpuszczalnika i zmywacza w otwartych pojemnikach.
- Przed zbliżeniem się do łatwopalnych cieczy, dotknij uziemionego, metalowego przedmiotu.
- Zapewnij dobrą wentylację w miejscu, w którym zainstalowana jest drukarka (zwłaszcza w okolicy głowicy drukującej) oraz przechowywane są materiały eksploatacyjne.

1.5. WARUNKI PRACY URZĄDZENIA

- Podłącz urządzenie do gniazdka zasilającego z uziemieniem ochronnym.
- Napięcie zasilające: **100 - 240 VAC, 50/60 Hz**.
- Temperatura pracy urządzenia: **+5 - +40 °C (+41 - +104 °F)**.
- Wilgotność względna: **do 80%** bez kondensacji.

1.6. PRZEZNACZENIE

Urządzenie – drukarka **EBS 2600** jest przeznaczona do znakowania, opisywania, nadrukowywania napisów i prostej grafiki różnych poruszających się przedmiotów (np. na transporterze produkcyjnym).

Nanoszenie napisów wykonywane jest metodą INK-JET.

1.7. DEKLARACJA ZGODNOŚCI

Producent deklaruje z jego pełną odpowiedzialnością, że drukarka **EBS 2600** wraz z wyposażeniem producenta, zainstalowane i użytkowane zgodnie z dokumentacją producenta, są zgodne z zasadniczymi wymaganiami oraz innymi właściwymi postanowieniami następujących Dyrektyw

Unii Europejskiej:

- 2014/53/UE,
- 2011/65/UE

oraz spełniają zharmonizowane z powyższymi dyrektywami następujące normy:

Norma	Odniesienie do Dyrektywy RED
<ul style="list-style-type: none"> - PN-EN 60950-1:2007 + A11:2009 + A1:2011 + A2:2014, - PN-EN 50364:2012, - PN-EN 62369-1:2010, 	Ochrona zdrowia i bezpieczeństwa osób i zwierząt domowych oraz ochrona mienia - odnośnie Art. 3, pkt 1 a)
<ul style="list-style-type: none"> - ETSI EN 301 489-1 V2.1.1:2017, - ETSI EN 301 489-3 V2.1.1:2017, - PN-EN IEC 61000-6-2:2019 <p>Uwaga: Poziomy ekspozycji zastosowane podczas testów EMC są zgodne z wymaganiami normy EN 61000-6-2 dla środowiska przemysłowego</p> <ul style="list-style-type: none"> - PN-EN 61000-6-4:2008 + A1:2012, - PN-EN 55022:2011, - PN-EN 61000-3-2:2014, - PN-EN 61000-3-3:2013, - PN-EN 61000-4-2:2011, - PN-EN 61000-4-3:2007 + A1:2008 + A2:2011, - PN-EN 61000-4-4:2013, - PN-EN 61000-4-5:2014 + A1:2018, - PN-EN 61000-4-6:2014, - PN-EN 61000-4-11:2007 + A1:2017, - PN-EN 61000-4-20:2011, - PN-EN 55016-2-1:2014 + A1:2017, - PN-EN 55016-2-3:2010 + A1:2010 + A1:2014 	Odpowiedni poziom kompatybilności elektromagnetycznej- odnośnie Art. 3, pkt 1 b)
<ul style="list-style-type: none"> - PN-ETSI EN 300 330 V2.1.1:2017 	Skuteczne wykorzystywanie i wspieranie efektywnego wykorzystania widma radiowego w celu unikania szkodliwych zakłóceń - odnośnie Art. 3, pkt 2

W związku z powyższym, drukarka **EBS 2600** nosi oznakowanie:



Drukarka **EBS 2600** jest urządzeniem klasy **A** w znaczeniu normy **PN-EN 55022:2011** (środowisko przemysłowe). W środowisku mieszkalnym może ona powodować zakłócenia radioelektryczne i w takich przypadkach można żądać od ich użytkowników zastosowania odpowiednich środków zaradczych.

2. ELEMENTY SYSTEMU

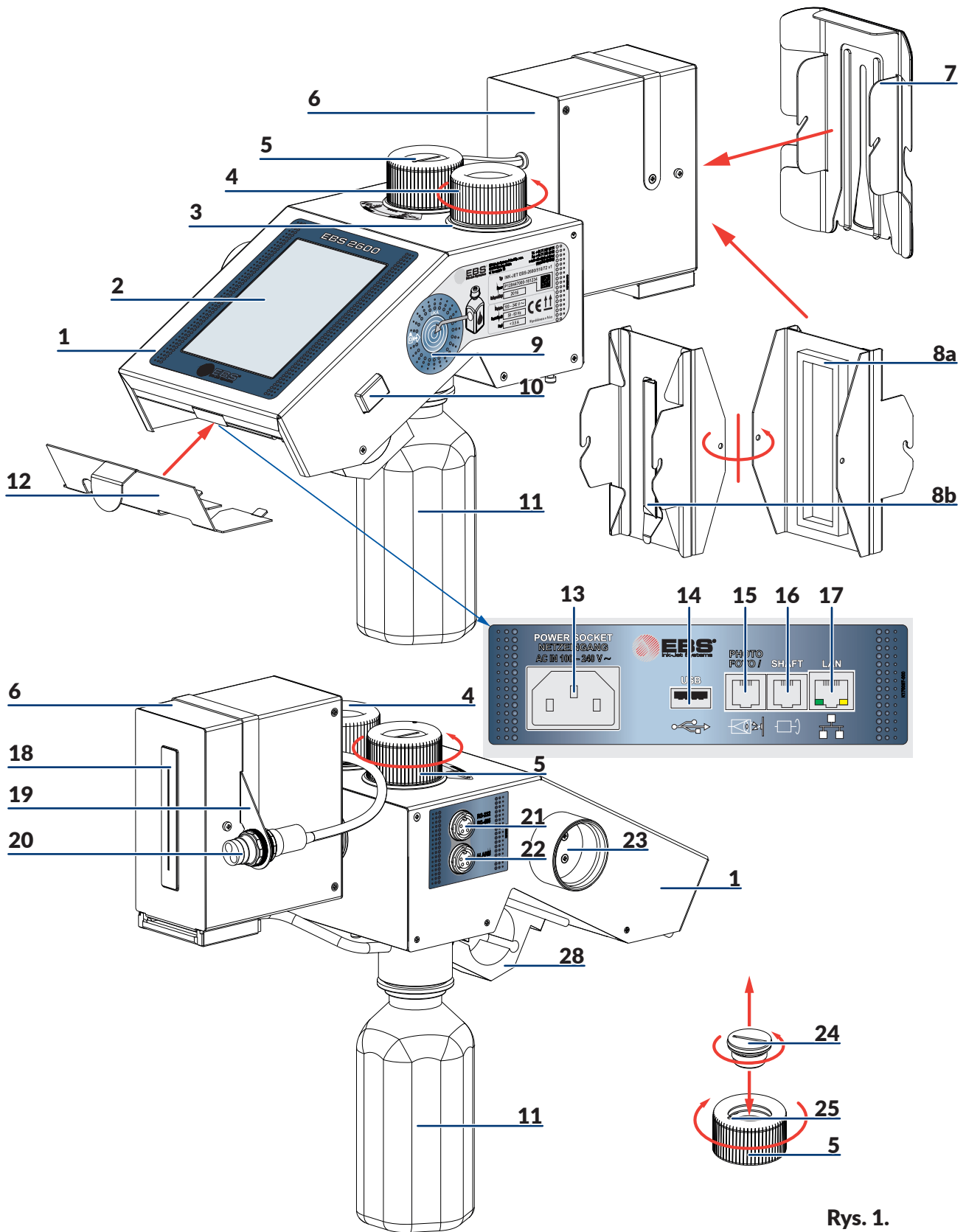

Rys. 1.

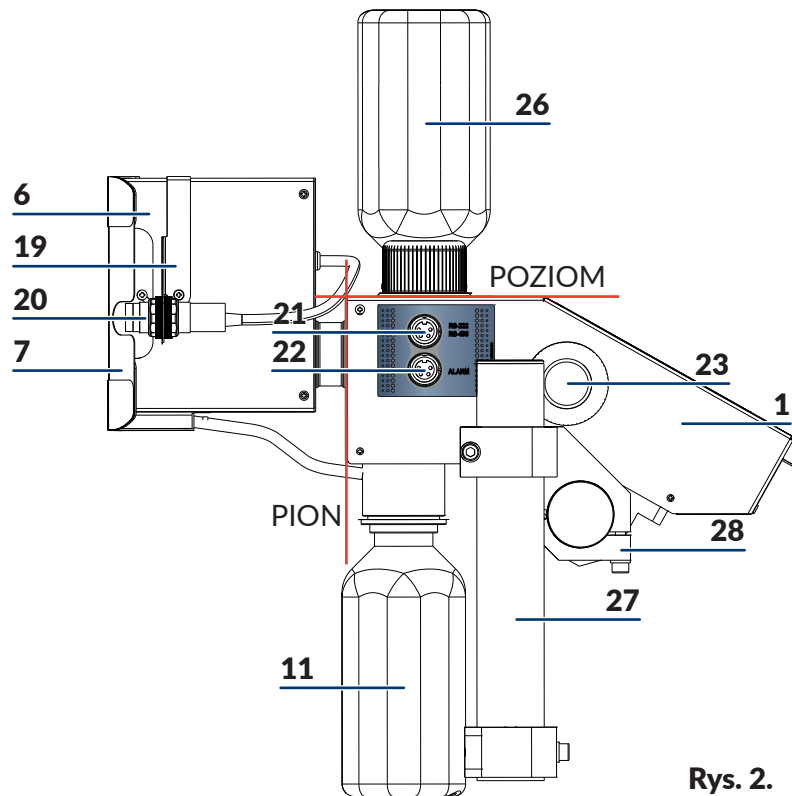

Rys. 2.

- 1 Sterownik drukarki z systemem atramentowym
- 2 Panel sterujący LCD – wyświetlacz
- 3 Gniazdo mocowania butelki 26
- 4 Korek zabezpieczający kałamarz systemu atramentowego
- 5 Zawór odpowietrznika systemu atramentowego z filtrem powietrza 24
- 6 Głowica drukująca
- 7 Ślizg głowicy zapewniający, że opisywane przedmioty będą precyzyjnie naprowadzane i nie będą uderzać w krawędź głowicy drukującej
- 8a Zabezpieczenie chroniące dysze głowicy drukującej w czasie transportu przed narażeniami mechanicznymi i wylaniem się atramentu oraz
- 8b rynna ściekowa odprowadzająca atrament w trakcie płukania
- 9 Czytnik transponderów butelek z atramentem
- 10 Włącznik / wyłącznik zasilania
- 11 Niebieska butelka na zlewki atramentu
- 12 Osłona zabezpieczająca gniazda przyłączeniowe na panelu tylnym
- 13 Gniazdo zasilania sieciowego
- 14 Gniazdo interfejsu USB
- 15 Gniazdo fotodetektora zewnętrznego
- 16 Gniazdo przetwornika prędkości transportera (shaft-enkodera)
- 17 Gniazdo sieci Ethernet
- 18 Płytki z dyszkami – czoło głowicy drukującej (wylot atramentu)

- 19 Uchwyt mocowania fotodetektora
- 20 Fotodetektor wewnętrzny
- 21 Gniazdo interfejsu RS-232/RS-485
- 22 Gniazdo podłączenia sygnalizatora świetlnego
- 23 Uchwyt do przechowywania odkręconego korka 4
- 24 Filtr powietrza zasysanego do systemu atramentowego
- 25 Znacznik pozycji zaworu 5
- 26 Butelka z atramentem (wraz z drukarką dostarczana jest butelka startowa o mniejszej pojemności)
- 27 Statyw do mocowania drukarki
- 28 Uchwyt statywu 27 na sterowniku

3. PRZYGOTOWANIE DRUKARKI DO PRACY I USTAWIENIE PODSTAWOWYCH PARAMETRÓW

Ustaw drukarkę w miejscu wolnym od wibracji, wstrząsów, nadmiernego pyłu, dymu, brudu oraz od agresywnych lub łatwopalnych par i gazów.

Jeżeli drukarka ma pracować w środowisku o dużym zapyleniu lub zanieczyszczeniu atmosfery rozważ zastosowanie dodatkowego filtra ochronnego na zawór odpowietrznika 5 lub osłonę umożliwiającą ruch powietrza (zapytaj dystrybutora o wyposażenie opcjonalne).



Parametry mechaniczne i klimatyczne pomieszczenia powinny być zgodne z parametrami opisanymi jako 8.4. **Warunki pracy** (s. 114).

3.1. MONTAŻ MECHANICZNY DRUKARKI NA STANOWISKU

Patrz **Rys. 1** (s. 11) i **Rys. 2** (s. 12).

W celu przygotowania do pracy nowego urządzenia wykonaj następujące czynności:

1. Wypakuj wszystkie elementy systemu z opakowania.



W trakcie wszystkich czynności instalacyjnych i podczas użytkowania nie należy odchyłać drukarki od pionu (w żadnym kierunku) o kąt większy niż 30 °.

2. Zamocuj uchwyt drukarki w dogodnym położeniu. Jeżeli uchwyt drukarki przykręcony jest do transportera, którego drgania i wibracje są zbyt mocne należy zamocować uchwyt do stabilnego stojaka lub do ściany, nie związanych z transporterem.
3. Zamocuj drukarkę w uchwycie. Drukarkę należy zainstalować i użytkować w takiej pozycji, aby linia wyznaczona przez powierzchnię obudowy sterownika 1 stanowiła poziom, a powierzchnia czołowa głowicy stanowiła pion.



Drukarka **EBS 2600** może pracować tylko w pozycji poziomej.

4. Zamocuj fotodetektor wewnętrzny 20 w uchwycie 19 znajdującym się na głowicy 6, lub w innym miejscu, dogodnym ze względu na wyzwalamie drukowania, w odległości na jaką pozwala długość kabla fotodetektora. Uchwyt w razie potrzeby można przełożyć na drugą stronę

- głowicy (w tym celu odkręć śruby mocujące i odwróć uchwyt 19).
5. Zamocuj fotodetektor zewnętrzny (opcjonalnie) w dogodnym miejscu i podłącz go do gniazda 15.
 6. Zamocuj czujnik prędkości transportera tzw. shaft-encoder (opcjonalnie) na transporterze w dogodnym miejscu, tak aby jego ruch był napędzany przez transporter, po którym poruszają się będą opisywane przedmioty i podłączyć go do gniazda 16.
 7. Usuń zabezpieczenie 8a chroniące dysze głowicy drukującej w czasie transportu przed narażeniami mechanicznymi i wylaniem się atramentu w razie przechyłu lub wstrząsu. W miejsce zabezpieczenia przykręć ślizg głowicy 7.



Użycie ślizgu jest obowiązkowe i decyduje o prawidłowej pracy urządzenia.

8. Podłącz kabel zasilający sieciowy do gniazda 13 w sterowniku oraz do gniazdka sieci elektrycznej.
9. Załóż osłonę 12 zabezpieczającą gniazda przyłączeniowe na panelu tylnym.
10. Od spodu urządzenia przykręć niebieską butelkę na zlewki atramentu 11.
11. Usuń folię zabezpieczającą z wyświetlacza panelu LCD 2.

3.2. PIERWSZE URUCHOMIENIE

Patrz **Rys. 1 (s. 11)**.

1. Wykręć filtr powietrza 24 znajdujący się w zaworze odpowietrznika 5 i sprawdź jego czystość. W przypadku zabrudzenia filtra przemyj go – patrz **6.1. Konserwacja okresowa (s. 109)**. Zamontuj filtr ponownie.
2. Otwórz zawór 5 (znacznik 25 na zaworze 5 ma znajdować się w pozycji PRINTING).
3. Ostrożnie odkręć korek 4 z gniazda 3 (kierunek odkręcenia przedstawiony jest na **Rys. 1 (s. 11)**) i zdejmij go. Odkręcony korek 4 umieść w uchwycie 23 z lewej strony sterownika.
4. Zerwij aluminiową folię zabezpieczającą nakrętkę butelki startowej 26.
5. Wkręć butelkę startową w gniazdo mocowania butelki 3. Odwrócenie butelki do góry dnem nie powoduje wylania się atramentu, ponieważ butelka zawiera zawór zabezpieczający.
6. Od spodu urządzenia przykręć niebieską butelkę na zlewki atramentu 11.
7. Włącz drukarkę – patrz **3.5.1. Włączanie drukarki (s. 17)**.
8. Przeprowadź procedurę płukania w celu odpowietrzenia drukarki – patrz **4.1.7.1. Płukanie (s. 66)**. Podczas pierwszego uruchomienia drukarki (np. po transporcie urządzenia) należy przeprowadzić pełne, długie płukanie. Zawartość butelki startowej pozwala na wykonanie pierwszego pełnego płukania drukarki.
9. Zmień butelkę startową na docelową butelkę z atramentem – patrz **3.6. Wymiana butelki z atramentem w drukarce (s. 19)**.
10. Wykonaj krótkie płukanie w celu odpowietrzenia drukarki – patrz **4.1.7.1. Płukanie (s. 66)**.
11. Ustaw prędkość transportera – patrz **3.8. Ustawienia ogólne (s. 22)**.
12. Przygotuj projekt – patrz **4.1.4. Edytor projektu (s. 38)** oraz ustaw parametry drukowania – patrz **4.1.5. Parametry drukowania (s. 62)**.
13. Wykonaj kilka próbnych wydruków. Jeżeli ich jakość nie będzie zadowalająca powtórz procedurę płukania.

3.3. STEROWANIE TRANSPORTEREM PRODUKCYJNYM

Drukarka **EBS 2600** może współpracować z dodatkowym, opcjonalnym sygnalizatorem alarmu,

tzw. „kogutem”, który wraz z modułem ALARM/STOP steruje pracą transportera produkcyjnego. Moduł ten pozwala na zatrzymanie transportera produkcyjnego w chwili wystąpienia alarmu uniemożliwiającego dalsze drukowanie (lub w chwili celowego zatrzymania drukowania) oraz na ręczne wystartowanie transportera z jednoczesnym uruchomieniem drukowania.

Sygnalizator alarmu lub moduł ALARM/STOP podłącza się do gniazda 22.

Więcej informacji ten temat znajduje się w osobnym dokumencie *Sterowanie transporterem produkcyjnym*.

3.4. OBSŁUGA EKRANU DOTYKOWEGO DRUKARKI

Ekran główny drukarki składa się z następujących elementów:

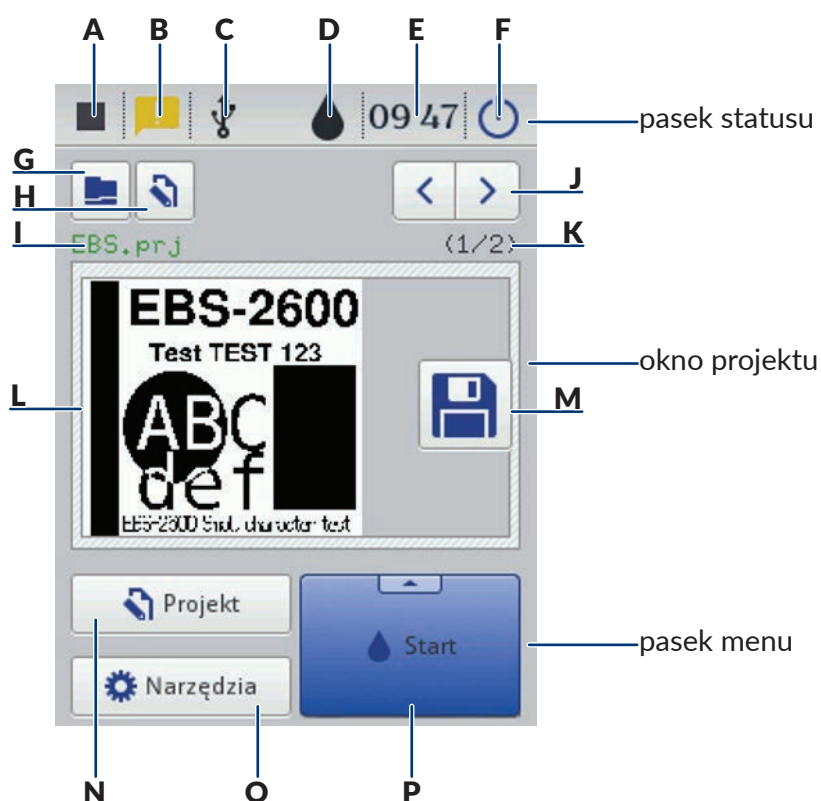

pasek statusu	A	status drukowania – patrz 5.2.1. Wywołanie druku projektu z poziomu LCD drukarki (s. 108)
	B	komunikaty zawierające informacje związane z pracą drukarki (ikona nie jest wyświetlana, gdy wszystkie komunikaty są przeczytane) – patrz 3.15. Komunikaty (s. 33)
	C	status pendrive/dysku USB (ikona nie jest wyświetlana, gdy dysk nie jest podłączony do drukarki) – patrz 3.14. Podłączenie dysku USB do drukarki (s. 30)
	D	status zbiornika atramentu – patrz 3.7. Poziom atramentu w butelce (s. 21)
	E	aktualny czas drukarki oraz ustawienia daty i czasu – patrz 3.9. Ustawienie daty i czasu (s. 24)
	F	wyłączanie i ponowne uruchomienie drukarki oraz wylogowanie użytkownika – patrz 3.5.2. Wyłączanie drukarki (s. 18)

okno projektu	G	otworzenie projektu do druku	
	H	edycja projektu i parametrów drukowania projektu otworzonego do druku	
	I	nazwa projektu (kolor zielony nazwy świadczy o gotowości projektu do druku)	
	J	wybieranie projektów do druku w obrębie jednego katalogu	
	K	numer projektu w katalogu / ilość projektów w katalogu	
	L	podgląd projektu otworzonego do druku	
pasek menu	M	zapisanie zmieni- nionych paramet- rów projektu	Jeżeli zmiana nie zostanie zapisana, to projekt będzie mógł być wydrukowany ze zmienioną wartością parametru jedynie do momentu zmiany projektu lub wyłączenia drukarki
	N	tworzenie nowego oraz edycja istniejącego projektu – patrz 4.1.2. Nowy projekt (s. 37) oraz 4.1.3. Otwórz projekt do edycji (s. 37)	
	O	ustawienia języka, formatu daty i czasu (3.8. Ustawienia ogólne (s. 22)), dźwięku (3.10. Ustawienie dźwięku (s. 25)), wyświetlacza (3.11. Ustawienia parametrów wyświetlacza (s. 26)), użytkowników (3.12. Menadżer użytkowników (s. 27)), sieci (3.13. Komunikacja przewodowa drukarki z komputerem (s. 28)), opcje serwisowe – patrz 4.1.7. Serwis (s. 66)	
	P	włączenie i wyłączenie drukowania – patrz 5.2.1. Wywołanie druku projektu z poziomu LCD drukarki (s. 108) , płukanie dysz – patrz 4.1.7.1. Płukanie (s. 66)	







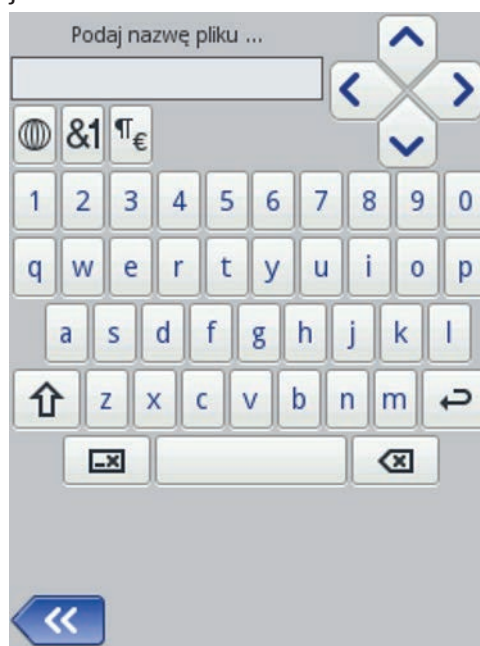









Zwróć uwagę by przy naciskaniu przycisków na ekranie LCD równocześnie nie dotykać brzegu obudowy – może to spowodować zakłócenia w wykrywaniu dotyku.

3.4.1. Klawiatura LCD

Do zmiany wartości parametrów oraz wprowadzania tekstów z poziomu wyświetlacza dotykowego drukarki (LCD) służy klawiatura ekranowa. Wyświetlana jest ona na LCD po wybraniu pola z wartością danego parametru, w czasie podawania hasła przy logowaniu bądź podczas wprowadzania tekstu do projektu.



Klawiatura zawiera pełny zestaw liter łacińskich oraz zestaw cyfr, ponadto zawiera także przyciski specjalne:

	przesuwanie kursora ( dostępne są w klawiaturach wyświetlanych w czasie edycji wielowierszowych obiektów tekstowych)
	zmiana liter z małych na wielkie i odwrotnie
	zmiana liter na znaki interpunkcyjne i odwrotnie
	zmiana liter łacińskich na znaki chińskie (sposób wprowadzania: pinyin) i odwrotnie (przycisk dostępny po naciśnięciu przycisku )
	zmiana liter łacińskich na litery cyrylicy i odwrotnie (przycisk dostępny po naciśnięciu przycisku )
	zmiana liter na symbole specjalne i odwrotnie
	ENTER – przejście do kolejnego wiersza
	skasowanie znaku znajdującego się z lewej strony kursora
	skasowanie całego tekstu (wyczyszczenie pola edycji)
	cofnięcie kasowania (przycisk dostępny po naciśnięciu przycisku )
	cofnięcie do poprzedniego ekranu
	potwierdzenie wprowadzonego tekstu (przycisk dostępny rozpoczęciu wprowadzania tekstu)
	rezygnacja z wprowadzania tekstu (przycisk dostępny rozpoczęciu wprowadzania tekstu)

Dodatkowo pod niektórymi przyciskami ukryte są litery ze znakami diakrytycznymi (dostępne po naciśnięciu i przytrzymaniu przycisku).

3.5. WŁĄCZANIE I WYŁĄCZANIE DRUKARKI

Patrz *Rys. 1* (s. 11).

3.5.1. WŁĄCZANIE DRUKARKI



Naciśnij przycisk **10** z prawej strony sterownika drukarki **1**. Drukarka jest gotowa do pracy, gdy na wyświetlaczu zostaje wyświetlony ekran główny (po ok. 30s od włączenia).







Po uruchomieniu drukarki możesz od razu przejść do drukowania tekstu znajdującego się w pamięci drukarki.

3.5.2. WYŁĄCZANIE DRUKARKI

Drukarkę możesz wyłączyć na dwa sposoby:

- za pomocą przycisku  (F) na ekranie 2 drukarki,
- zdalnie, edytorem EBS Web User Interface dostępnym w przeglądarce internetowej, za pomocą przycisku .

Gdy naciśniesz przycisk  (F) na ekranie drukarki, a także w edytorze EBS Web User Interface wyświetli się okno z następującymi opcjami:

	wyłączenie nastąpi niezwłocznie po naciśnięciu przycisku
	wyłączenie i ponowne uruchomienie drukarki
	wylogowanie bieżącego użytkownika i wyświetlenie ekranu logowania – patrz 3.5.3. Logowanie (s. 19)



Poprawne wyłączenie sygnalizowane jest wyłączeniem ekranu 2. Wyłączenie może być również sygnalizowane sygnałem dźwiękowym (patrz **3.10. Ustawienie dźwięku (s. 25)**).

W sytuacji awaryjnej, gdy wcześniejsze sposoby wyłączenia drukarki nie działają lub gdy konieczne jest natychmiastowe wyłączenie, drukarkę możesz wyłączyć przez przytrzymanie przycisku **10** przez minimum 4 sekundy.

Po awaryjnym wyłączeniu drukarki stany liczników oraz niezapisanych projektów zostaną utracone. Zbyt częste wyłączenie awaryjne może prowadzić do uszkodzenia drukarki (np. uszkodzenia systemu plików).

3.5.3. LOGOWANIE

Domyślnie logowanie następuje automatycznie na konto Administratora (domyślne hasło: 1). Możesz wyłączyć automatyczne logowanie lub zmienić domyślne konto – patrz **3.12. Menadżer użytkowników (s. 27)**.

Po wylogowaniu bieżącego użytkownika przyciskiem  **Wyloguj** (patrz rozdział **3.5.2. Wyłączanie drukarki (s. 18)**), na ekranie drukarki wyświetla się lista użytkowników. Po zaznaczeniu nazwy użytkownika wyświetli się klawiatura (patrz **3.4.1. Klawiatura LCD (s. 16)**), za pomocą której wpisz hasło.

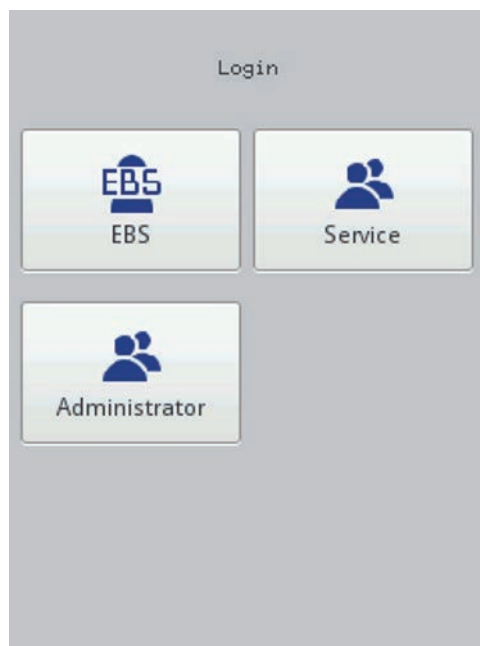

3.6. WYMIANA BUTELKI Z ATRAMENTEM W DRUKARCE

Każda butelka z atramentem jest zaopatrzona w transponder przechowujący informacje o rodzaju atramentu i jego dacie produkcji. W drukarkę wbudowany jest układ, który odczytuje dane z transpondera i umożliwia kontrolę poprawności użytego atramentu. Szczegółowe informacje na temat atramentu (stopień napełnienia butelki, kolor atramentu, typ rozpuszczalnika, typ barwnika, data ważności atramentu, data akceptacji butelki) dostępne są po naciśnięciu ikony kropli  (D) na górnym pasku głównego ekranu.

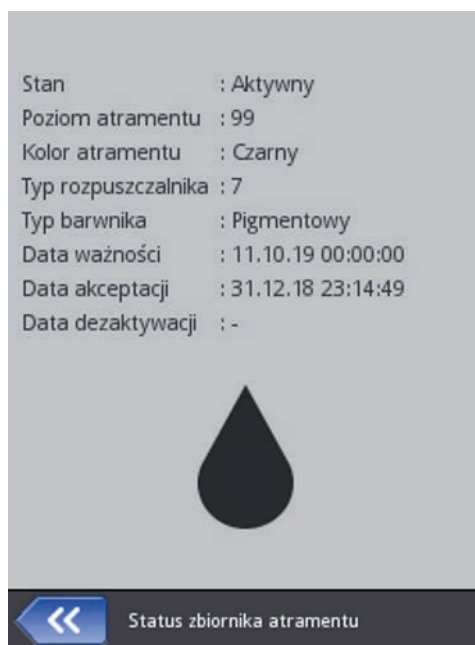

Wykonaj poniższe czynności, aby wymienić butelkę:



W miarę możliwości, przeprowadź wymianę butelki w warunkach pozbawionych zapylenia, aby zminimalizować wnikanie zanieczyszczeń do systemu atramentowego drukarki. Nie pozostawiaj drukarki ze zdjętą butelką atramentu dłużej niż wymaga tego czynność wymiany butelki.

1. Włącz drukarkę – patrz **3.5.1. Włączanie drukarki (s. 17)**.
2. Przyłóż nową butelkę z atramentem do czytnika **9** w sposób wskazany na tabliczce czytnika, w celu weryfikacji i zaakceptowania atramentu przez drukarkę. Po odczytaniu informacji o atramencie w prawym górnym rogu panelu LCD **2** pojawi się ikona komunikatu dotycząca akceptacji butelki (by odczytać komunikat naciśnij ikonę – patrz **3.15. Komunikaty (s. 33)**). Zatwierdzenie nowej butelki sygnalizowane jest wyświetleniem komunikatu **(I99000) Nowy pojemnik z atramentem prawidłowo zaakceptowany..**



Butelkę z atramentem można zweryfikować i zaakceptować tylko jeden raz.

3. Ostrożnie odkręć i zdemontuj zużytą butelkę.
4. Zerwij aluminiową folię zabezpieczającą nakrętkę nowej butelki.
5. Wkręć nową butelkę w gniazdo mocowania butelki **3**. Odwrócenie butelki do góry dnem nie powoduje wylania się atramentu, ponieważ butelka zawiera zawór zabezpieczający.
6. Uruchom procedurę płukania – patrz **4.1.7.1. Płukanie (s. 66)**. Po jej zakończeniu wykonaj wydruk testowy. W razie potrzeby powtórz procedurę płukania, aż do uzyskania prawidłowego wydruku.

Podczas wymiany butelki z atramentem należy sprawdzać poziom zlewki w butelce odbierającej atrament w czasie płukania **11**, w razie potrzeby opróżnić butelkę ze zlewkami. Zlewki należy usunąć zgodnie z normą utylizacji tego typu zanieczyszczonych atramentów. Nie można doprowadzić do przepełnienia butelki ze zlewkami, gdyż może to spowodować uszkodzenie pompki odsysania. W przypadku problemów z akceptacją butelki, która jest prawidłowa serwis urządzenia może umożliwić czasową akceptację takiej butelki (czas akceptacji 50 godzin) – patrz **4.1.7.3. Odblokowanie opcji (s. 68)**. Informacja o tak zaakceptowanej butelki pojawi się w postaci ikony  (D) na pasku statusu.

3.6.1. ZMIANA TYPU I/LUB KOLORU ATRAMENTU



Atramentów różnych typów (różniących się typem rozpuszczalnika) nie można mieszać ze sobą. Przed użyciem atramentu innego typu niż poprzednio używany należy dokładnie wypłukać system atramentowy, ponieważ pozostałości starego atramentu mogą spowodować nieodwracalne uszkodzenie głowicy.

Wykonaj poniższe czynności, aby wymienić butelkę atramentu na butelkę z nowym typem i/lub kolorem atramentu:

1. Włącz drukarkę – patrz **3.5.1. Włączanie drukarki (s. 17)**.
2. Ostrożnie odkręć i zdemontuj butelkę ze starym atramentem oraz opróżnij butelkę ściekową **11**.
3. Opróżnij kałamarz z atramentu (poprzez płukanie aż atrament przestanie wypływać z głowicy – patrz **4.1.7.1. Płukanie (s. 66)**).
4. Wkręć butelkę z rozpuszczalnikiem odpowiadającym typem staremu atramentowi w gniazdo mocowania butelki **3**. Uruchom procedurę długiego płukania – patrz **4.1.7.1. Płukanie (s. 66)**.
5. Ostrożnie odkręć i zdemontuj zużytą butelkę oraz opróżnij butelkę ściekową.
6. Opróżnij kałamarz z rozpuszczalnika (poprzez płukanie do opróżnienia systemu atramentowego).
7. Wejdź w funkcję odblokowywania opcji – patrz **4.1.7.3. Odblokowanie opcji (s. 68)** i odblokuj zmianę typu/koloru atramentu.
8. Przyłóż nową butelkę z atramentem do czytnika **9** w sposób wskazany na tabliczce czytnika, w celu weryfikacji i zaakceptowania atramentu przez drukarkę. Po odczytaniu informacji o atramencie w prawym górnym rogu panelu LCD **2** pojawi się ikona komunikatu dotycząca akceptacji butelki (by odczytać komunikat naciśnij ikonę – patrz **3.15. Komunikaty (s. 33)**). Zatwierdzenie nowej butelki sygnalizowane jest wyświetleniem komunikatu **(I99000) Nowy pojemnik z atramentem prawidłowo zaakceptowany..**
9. Wkręć nową butelkę z atramentem w gniazdo mocowania butelki **3**.
10. Uruchom procedurę płukania. Po jej zakończeniu wykonaj wydruk testowy. W razie potrzeby powtórz procedurę płukania, aż do uzyskania prawidłowego wydruku.

3.7. POZIOM ATRAMENTU W BUTELCE

Gdy drukarka przestanie drukować sprawdź czy przyczyną jest pusta butelka z atramentem. Stan napełnienia butelki jest wyświetlany na ekranie **2** za pomocą ikony  (D):

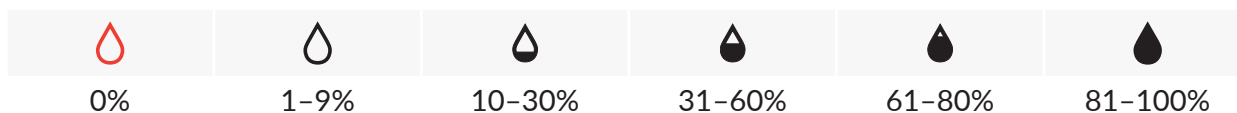

Drukarka zgłasza niski poziom atramentu (opróżniona butelka i niski poziom atramentu w kałamarzu) poprzez wyświetlenie komunikatu na ekranie **2** oraz mruganie zielonego światła na opcjonalnym sygnalizatorze alarmu, tzw. „kogucie”.



Dodatkowo, wyświetlane naprzemiennie ikony  i  mogą świadczyć o:

- problemie z atramentem np. przeterminowany atrament, bądź przekroczony limit wydruków. Informacja o problemie pojawia się na ekranie po naciśnięciu ikony  (D), a także za pomocą

komunikatu po naciśnięciu ikony wiadomości  (B).



- braku komunikacji z kontrolerem – uruchom ponownie drukarkę, a gdy problem nie ustępuje, skontaktuj się z serwisem urządzenia.

3.8. USTAWIENIA OGÓLNE

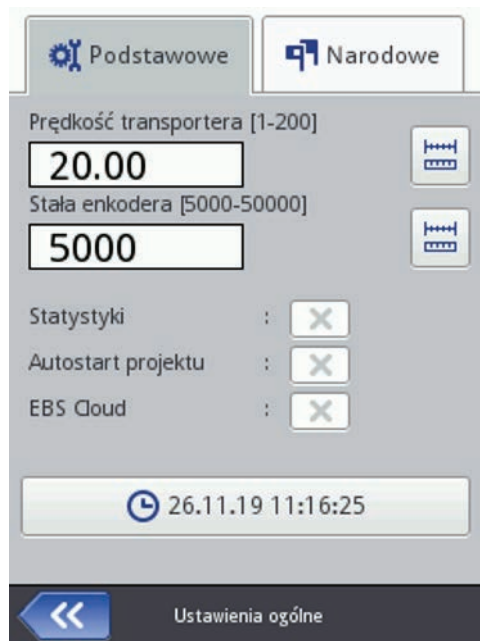
Dostęp do ustawień ogólnych jest możliwy po naciśnięciu kolejnych przycisków:  **Narzędzia (O)**,  **Ustawienia** i  **Ogólne**.





W zakładce  **Podstawowe** możesz:

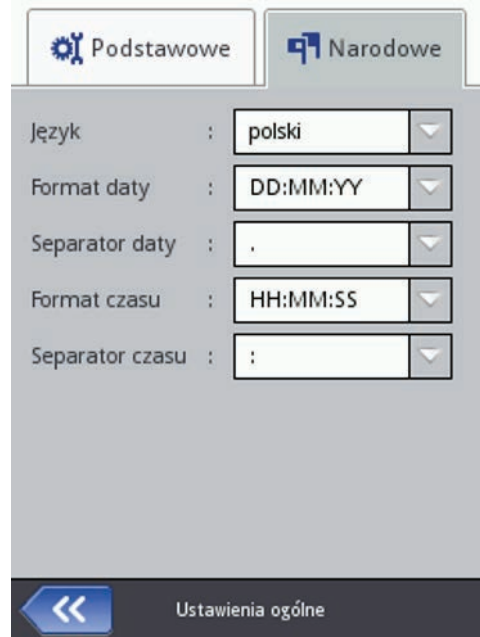







- zmierzyć oraz wpisać prędkość transportera – patrz [Pomiar \(s. 23\)](#),
- zmierzyć oraz wpisać stałą enkodera (Shaft-enkodera – czujnika prędkości) – patrz [Pomiar \(s. 23\)](#),
- zmienić ustawienia dotyczące generowania parametru **Statystyki**. Raport umożliwia gromadzenie danych dotyczących liczby wydruków poszczególnych projektów. Raport dostępny jest w drukarce po naciśnięciu przycisków  **Narzędzia (O)** i  **Statystyki** oraz w edytorze EBS Web User Interface w menu **Informacje** – patrz [4.2.9.2. Statystyki eksploatacyjne \(s. 106\)](#).
- włączyć/wyłączyć **Autostart projektu** – po włączeniu drukarki następuje automatyczne wczytanie ostatnio drukowanego projektu, a drukarka przechodzi w stan **Druk włączony (oczekiwanie)**. Po zadziałaniu fotodetektora zostanie uruchomione drukowanie.
- włączyć/wyłączyć **EBS Cloud**, narzędzie które umożliwia zdalne serwisowanie oraz monitorowanie stanu drukarki.
- zmienić datę i czas drukarki naciskając przycisk  – patrz [3.9. Ustawienie daty i czasu \(s. 24\)](#).



W zakładce  **Narodowe** możesz zmienić **Język** interfejsu (po zatwierdzeniu zmiany języka oprogramowanie interfejsu na LCD uruchomi się ponownie w ciągu 10 sekund), format daty i czasu (kolejność i ilość składników daty i czasu), a także zmienić separatory rozdzielające składniki daty i czasu jako formaty domyślne dla nowo tworzonych obiektów tekstowych typu **Data/Czas**.

Zmiany parametrów potwierdź naciśnięciem przycisku , aby zrezygnować ze zmiany naciśnij przycisk . Jeżeli nie dokonywałeś zmian możesz cofnąć się do poprzedniego ekranu naciskając przycisk .

Drukarka wyposażona jest w praktyczne narzędzie **Pomiar**, które służy zmierzeniu prędkości transportera lub stałej enkodera czujnika prędkości. Wykonaj następujące czynności, aby dokonać pomiaru:

1. Ustaw na transporterze produkcyjnym 2 przedmioty w odległości 1m (odległość mierzona między początkami przedmiotów). Istotne jest aby przedmioty miały taką wielkość, aby przy przesunięciu przed fotodetektorem spowodowały zmianę jego stanu.
2. W oknie Ustawienia ogólne (dostępnym po naciśnięciu kolejnych przycisków:  **Narzędzia** (O),  **Ustawienia** i  **Ogólne**) w zakładce  **Podstawowe** naciśnij przycisk  przy parametrze **Prędkość transportera** lub **Stała enkodera**.
3. W wyświetlonym oknie naciśnij przycisk  **Pomiar**.
4. Uruchom przesuw transportera produkcyjnego. Po przesunięciu obu przedmiotów przed fotodetektorem, stała enkodera bądź prędkość transportera zostanie automatycznie wyświetlona w odpowiednim polu.
5. Zmiany parametrów potwierdź naciśnięciem przycisku , aby zrezygnować ze zmiany naciśnij przycisk . Jeżeli nie dokonywałeś zmian możesz cofnąć się do poprzedniego ekranu naciskając przycisk .





3.9. USTAWIENIE DATY I CZASU

Dostęp do zmiany daty i czasu jest możliwy po naciśnięciu godziny (E) wyświetlanej na górnym pasku głównego ekranu 2. Zmiany możesz dokonać naciskając przyciski **+**, **-** lub wpisać daną wartość na klawiaturze. Zmianę zatwierdź przyciskiem **✓**, aby zrezygnować ze zmiany naciśnij przycisk **✗**. Jeżeli nie dokonywałeś zmian możesz cofnąć się do poprzedniego ekranu naciskając przycisk **⏪**.



Zmiana daty i czasu, a także formatu daty i czasu jest również możliwa z poziomu ustawień ogólnych drukarki – patrz **3.8. Ustawienia ogólne (s. 22)**.



Zmiany parametrów potwierdź naciśnięciem przycisku **✓**, aby zrezygnować ze zmiany naciśnij

przycisk . Jeżeli nie dokonywałeś zmian możesz cofnąć się do poprzedniego ekranu naciskając przycisk .

Ustawienia daty i czasu możesz także zmieniać za pomocą edytora EBS Web User Interface – patrz [4.2.6.1. Ustawienia główne \(s. 102\)](#).

Po zmianie daty wykonaj restart drukarki.

3.10. USTAWIENIE DŹWIĘKU

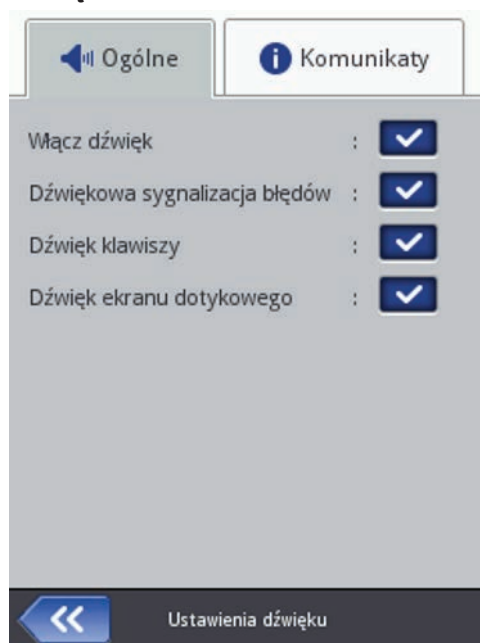

Dostęp do ustawień dźwięku jest możliwy po naciśnięciu kolejnych przycisków:  **Narzędzia** (O),  **Ustawienia** i  **Dźwięk**.

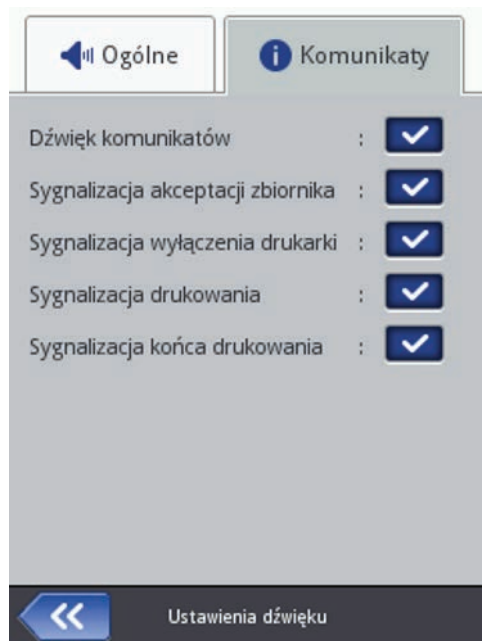

W zakładce  **Ogólne** możesz ustawić parametr **Dźwiękowa sygnalizacja błędów**, **Dźwięk klawiszy**, **Dźwięk ekranu dotykowego**. Odznaczenie pola „przycisk wyboru” przy **Włącz dźwięk** powoduje, że dźwięk zostaje wyłączony całkowicie, bez względu na ustawienia pozostałych opcji.



W zakładce **i Komunikaty** możesz zmienić ustawienia sygnalizowania dźwiękiem startu i zatrzymania drukowania (**Sygnalizacja drukowania** i **Sygnalizacja końca drukowania**), zaakceptowania butelki z atramentem (**Sygnalizacja akceptacji zbiornika**), a także wyłączenia drukarki (**Sygnalizacja wyłączenia drukarki**). Odznaczenie pola „przycisk wyboru” przy **Dźwięk komunikatów** powoduje, że zostaje wyłączony dźwięk wszystkich komunikatów.

Zmiany parametrów potwierdź naciśnięciem przycisku , aby zrezygnować ze zmiany naciśnij przycisk . Jeżeli nie dokonywałeś zmian możesz cofnąć się do poprzedniego ekranu naciskając przycisk .

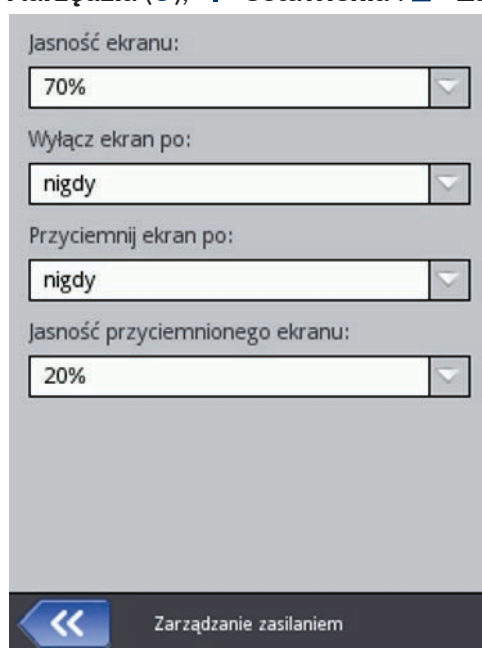

3.11. USTAWIENIA PARAMETRÓW WYŚWIETLACZA

Naciśnij kolejno przyciski:  **Narzędzia (O)**,  **Ustawienia** i  **Zasilanie**.





W wyświetlonym ekranie możesz:

- ustawić **Jasność ekranu**,
- wygasić ekran po czasie komendą **Wyłącz ekran po**,
- przyciemnić ekran po czasie komendą **Przyciemnij ekran po**,
- zmienić stopień przyciemnienia ekranu parametrem **Jasność przyciemnionego ekranu**,

Zmiany parametrów potwierdź naciśnięciem przycisku , aby zrezygnować ze zmiany naciśnij przycisk . Jeżeli nie dokonywałeś zmian możesz cofnąć się do poprzedniego ekranu naciskając przycisk .



3.12. MENADŻER UŻYTKOWNIKÓW

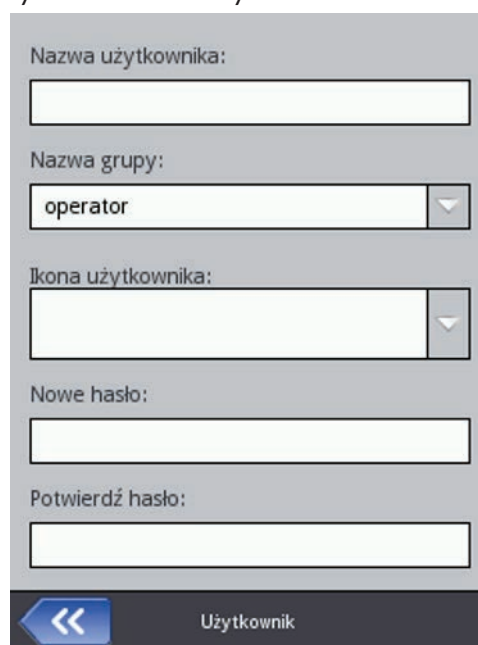
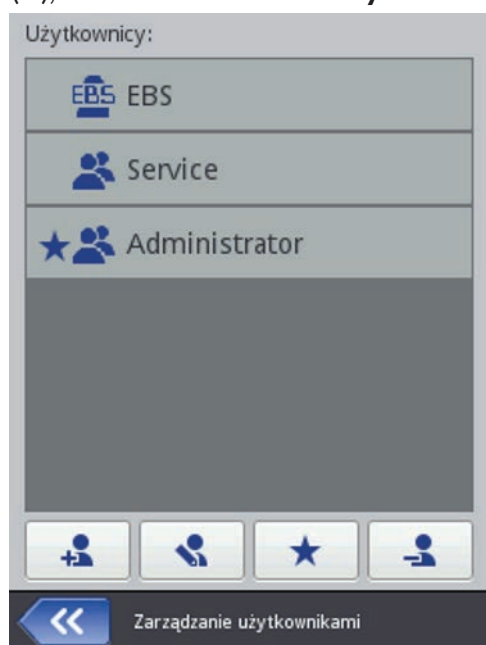

Drukarkę może używać kilku użytkowników, którzy mogą mieć własne ustawienia np. dźwięku, wyświetlacza itp., a także mogą mieć różne uprawnienia. Naciśnij kolejno przyciski  **Narzędzia (O)**,  **Ustawienia** i  **Użytkownicy**, aby otworzyć menadżera użytkowników.





Naciśnij przycisk , aby dodać nowego użytkownika. W wyświetlonym oknie uzupełnij pola **Nazwa użytkownika**, **Nowe hasło**, **Potwierdź hasło**, a także wybierz grupę do której będzie przynależał nowy użytkownik. Możesz również wybrać ikonę, która będzie identyfikowała użytkownika (musi być wcześniej wgrana do pamięci drukarki – patrz [4.2.5.1. Menadżer obrazków \(s. 97\)](#)).

Zmiany parametrów potwierdź naciśnięciem przycisku .

Zaznacz nazwę użytkownika na liście i naciśnij przycisk , aby edytować dane użytkownika. Operację zmiany danych potwierdź naciśnięciem przycisku .

Zaznacz nazwę użytkownika na liście i naciśnij przycisk , aby usunąć użytkownika. Operację usunięcia użytkownika potwierdź naciśnięciem przycisku  **Tak** na wyświetlonym ekranie.

Oznaczenie użytkownika znakiem  (poprzez naciśnięcie przycisku  dostępnego po zaznaczeniu nazwy użytkownika) powoduje, że użytkownik ten będzie automatycznie logowany po włączeniu drukarki. Domyślnie  oznaczony jest Administrator.

Menadżer użytkowników dostępny jest także w przeglądarce internetowej – patrz [4.2.5.4. Me-](#)

nadzer użytkowników (s. 98).

Naciśnij przycisk , aby cofnąć się do poprzedniego ekranu.

3.13. KOMUNIKACJA PRZEWODOWA DRUKARKI Z KOMPUTEREM

Za pomocą sieci przewodowej Ethernet możesz skomunikować drukarkę z komputerem.

Aby przejść do ustawień parametrów sieci przewodowej Ethernet naciśnij kolejno przyciski:

 **Narzędzia** (O),  **Ustawienia** i  **Sieć**.

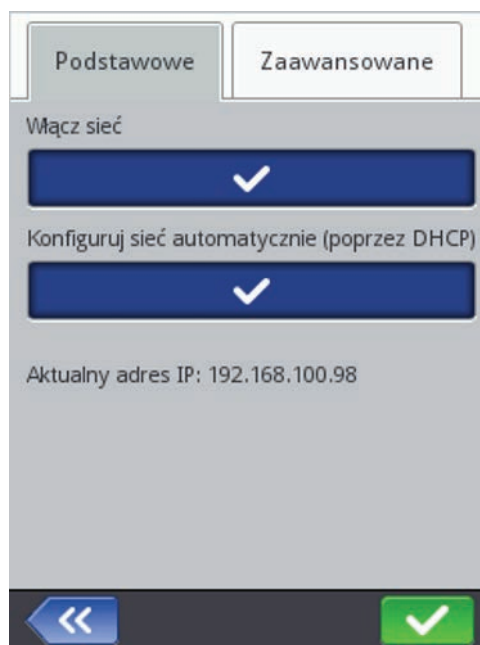



W zakładce **Podstawowe** widoczny jest adres sieci, do której podłączona jest drukarka. Za pomocą dostępnych przycisków możesz włączyć i wyłączyć sieć, a także wybrać sposób konfiguracji sieci: automatyczny lub ręczny.

Zaznacz **Konfiguruj sieć automatycznie (poprzez DHCP)**, aby drukarka automatycznie skonfigurowała połączenie sieciowe (drukarka otrzyma adresy i maski przydzielone przez urządzenie obsługujące DHCP). W tym trybie ręczna edycja poszczególnych wartości sieciowych w zakładce **Zaawansowane** będzie zablokowana.



Odznacz **Konfiguruj sieć automatycznie (poprzez DHCP)**, aby skonfigurować ręcznie adresy sieciowe i maski w zakładce **Zaawansowane**. Naciśnij pole, które chcesz edytować. Zostanie wyświetlona klawiatura numeryczna, za pomocą której będzie możliwe wprowadzenie wartości adresu lub maski.

Operację zmiany danych potwierdź naciśnięciem przycisku .

Zmiany parametrów potwierdź naciśnięciem przycisku , aby zrezygnować ze zmiany naciśnij przycisk . Jeżeli nie dokonywałeś zmian możesz cofnąć się do poprzedniego ekranu naciskając przycisk .

3.13.1. BEZPOŚREDNIE POŁĄCZENIE Z KOMPUTEREM

1. Ustaw parametry połączenia sieciowego w komputerze:
 - IP: 192.168.5.2 (przykładowo)



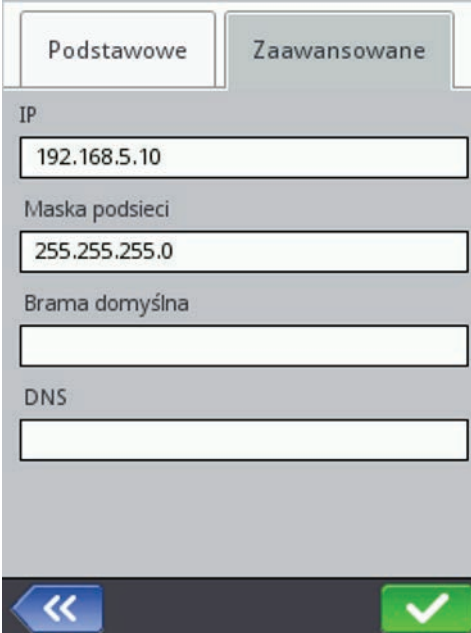

- Maska podsieci: 255.255.255.0
- W razie problemów skontaktuj się z administratorem sieci.
2. Podłącz drukarkę i komputer kablem Ethernet z przeplotem (Ethernet Crossover Cable).
 3. Włącz drukarkę.
 4. Zaloguj się jako Administrator – patrz **3.5.3. Logowanie (s. 19)**.
 5. W przypadku, gdy twój komputer obsługuje mechanizm DHCP (komputer ma zainstalowany serwer DHCP), sieć zostanie skonfigurowana automatycznie – przejdź do punktu 7. Jeśli komputer nie obsługuje DHCP naciśnij kolejno przyciski:  **Narzędzia (O)**,  **Ustawienia** i  **Sieć**, aby przejść do ustawień parametrów sieci.
 6. Odznacz **Konfiguruj sieć automatycznie (poprzez DHCP)** i w zakładce **Zaawansowane** ustaw następujące parametry:
 - **IP:** 192.168.5.10 (przykładowo)
 - **Maska podsieci:** 255.255.255.0
 - **Brama domyślna:** pozostaw puste
 - **DNS:** pozostaw puste



- Operację zmiany danych potwierdź naciśnięciem przycisku .
7. Wejdź w ustawienia sieci i w zakładce **Podstawowe** odczytaj **Aktualny adres IP**.
 8. W przeglądarce internetowej otwórz adres: **http://Aktualny adres IP**, gdzie „**Aktualny adres IP**” to wartość adresu IP odczytanego w punkcie 7. Na ekranie komputera wyświetli się edytor EBS Web User Interface (WUI).

3.13.2. POŁĄCZENIE Z SIECIĄ ETHERNET

1. Uzyskaj od administratora sieci następujące informacje:
 - adres IP przydzielony drukarce
 - maskę podsieci (Netmask)
 - adres IP domyślnej bramy (Gateway)
 - adres IP serwera DNS

2. Podłącz drukarkę do sieci Ethernet. Wymagany typ kabla połączeniowego skonsultuj z administratorem sieci.
3. Włącz drukarkę.
4. Zaloguj się jako Administrator – patrz **3.5.3. Logowanie (s. 19)**.
5. W przypadku sieci obsługującej mechanizm DHCP, sieć zostanie skonfigurowana automatycznie – przejdź do punktu 7. Jeśli sieć nie obsługuje DHCP, naciśnij kolejno przyciski:  **Narzędzia (O)**,  **Ustawienia** i  **Sieć**, aby przejść do ustawień parametrów sieci.
6. Odznacz **Konfiguruj sieć automatycznie (poprzez DHCP)** i w zakładce **Zaawansowane** ustaw następujące parametry zgodnie z informacją z punktu 7:
 - **IP**
 - **Maska podsieci**
 - **Brama domyślna**
 - **DNS**Operację zmiany danych potwierdź naciśnięciem przycisku .
7. Wejdź w ustawienia sieci i w zakładce **Podstawowe** odczytaj **Aktualny adres IP**.
8. W przeglądarce internetowej otwórz adres: **http://Aktualny adres IP**, gdzie „**Aktualny adres IP**” to wartość adresu IP odczytanego w punkcie 7. Na ekranie komputera wyświetli się edytor EBS Web User Interface (WUI).





3.14. PODŁĄCZENIE DYSKU USB DO DRUKARKI

Dzięki dyskowi USB podłączonemu do drukarki (do portu 9) możesz dokonywać importu i eksportu plików oraz aktualizować oprogramowanie drukarki.



Dysk USB musi być sformatowany w systemie plików FAT lub FAT32.



Do narzędzi dysku USB możesz przejść na dwa sposoby:

- naciśnij ikonę  **C** na pasku statusu głównego ekranu (ikona jest wyświetlana, gdy dysk jest podłączony do drukarki), lub
- naciśnij kolejno przyciski:  **Narzędzia (O)**,  **Serwis** i  **USB**.



3.14.1. IMPORT PROJEKTÓW

Za pomocą importu projektów możesz wgrać do drukarki projekty zapisane w edytorze Offline EBS Web User Interface bądź utworzone w innej drukarce.

Naciśnij przycisk  **Import**. Na wyświetlonym ekranie wybierz z listy plik z rozszerzeniem EXP lub naciśnij pole tekstowe i za pomocą wyświetlonej klawiatury wpisz nazwę pliku i zaakceptuj ją przyciskiem . Po wybraniu pliku lub wpisaniu nazwy zatwierdź wybór przyciskiem .

Poprawny import pliku zostanie potwierdzony komunikatem:

Plik zaimportowany poprawnie.





3.14.2. EKSPORT PROJEKTÓW





Za pomocą eksportu projektów możesz zapisać projekty znajdujące się na dysku drukarki, aby użyć je w innej drukarce bądź stworzyć kopię bezpieczeństwa.





Zaleca się regularne tworzenie kopii bezpieczeństwa, aby uchronić dane przed utratą.

Naciśnij przycisk  **Eksport**. W wyświetlonym ekranie wybierz sposób eksportu:

 >  **Wszystkie projekty** lub  >  **Wybrany projekt**.

Naciśnij przycisk  >  **Wybrany projekt**, aby wykonać eksport pojedynczego pliku. Na wyświetlonym ekranie wybierz z listy plik z rozszerzeniem PRJ lub naciśnij pole tekstowe na górze ekranu i za pomocą wyświetlonej klawiatury wpisz nazwę pliku i zaakceptuj ją przyciskiem . Po wybraniu pliku lub wpisaniu nazwy zatwierdź wybór przyciskiem .

Naciśnij przycisk  >  **Wszystkie projekty**, aby wykonać eksport wszystkich projektów. Poprawny eksport pojedynczego projektu lub wszystkich projektów zostanie potwierdzony komunikatem:



Eksport zakończony powodzeniem. Plik z danymi został utworzony w głównym katalogu na urządzeniu USB.

3.14.3. AKTUALIZACJA OPROGRAMOWANIA

Aktualizacje oprogramowania sprawiają, że drukarka zawsze zawiera aktualne i usprawnione oprogramowanie, zapewniające lepszą funkcjonalność urządzenia.

Nowe wersje oprogramowania są dostępne u dystrybutorów urządzeń EBS. Skontaktuj się ze swoim dystrybutorem, aby uzyskać oprogramowanie odpowiednie dla Twojej drukarki.

Aktualizacja może spowodować utratę projektów i ustawień indywidualnych, a także usunięcie zainstalowanych czcionek i obrazków. Upewnij się, że przed aktualizacją została wykonana kopia zapasowa projektów i plików, które chcesz zachować – patrz **3.14.2. Eksport projektów (s. 31)** za pomocą drukarki (jedynie eksport projektów) lub **4.2.4.4. Eksportuj projekt (s. 73)** za pomocą edytora EBS Web User Interface (eksport projektów i obrazków).

Naciśnij przycisk  **Aktualizacja**. W wyświetlonym ekranie wybierz z listy plik aktualizacji z rozszerzeniem EBS. Po wybraniu pliku naciśnij przycisk  **Aktualizuj**.

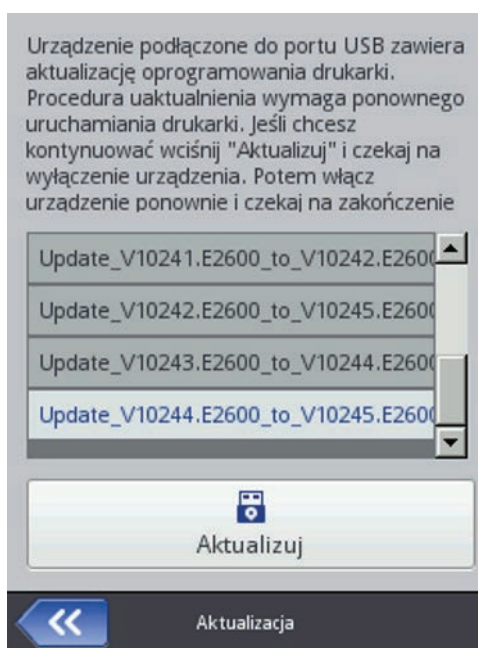

Procedura aktualizacji zostanie poprzedzona komunikatem:

Drukarka gotowa do aktualizacji. Wciśnij „Zatwierdź” by wyłączyć drukarkę. Po wyłączeniu ponownie włącz drukarkę - aktualizacja będzie kontynuowana. Uwaga procedura aktualizacji może zająć kilka minut - proszę czekać cierpliwie i nie wyłączać drukarki!

Poczekaj na wyłączenie drukarki, a następnie włącz ją ponownie i poczekaj na dokończenie aktualizacji. Poprawna aktualizacja oprogramowania zostanie potwierdzona wyświetleniem raportu:



Aktualizacja nie będzie możliwa do przeprowadzenia w sytuacji, gdy:

- numer wersji oprogramowania drukarki jest zbyt niski, przed przystąpieniem do instalacji najnowszej wersji wymagane jest zainstalowanie paczki aktualizacyjnej o niższym numerze,
- oprogramowanie drukarki jest już aktualne,
- oprogramowanie drukarki jest nowsze od wybranej aktualizacji.



3.15. KOMUNIKATY

Ważne informacje związane z pracą drukarki są sygnalizowane pojawieniem się ikony  (B) na pasku statusu (kolor ikony świadczy o rodzaju komunikatu) oraz wiadomości na ekranie drukarki:



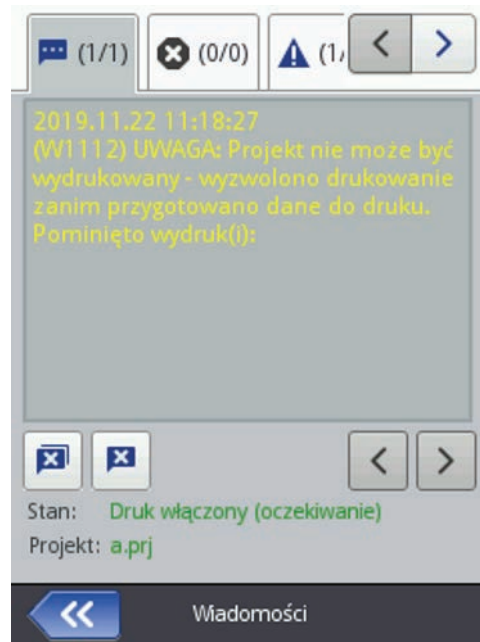



Uwaga! Lista komunikatów zawiera nowe informacje, które muszą być przeczytane i potwierdzone.

Po naciśnięciu przycisku  **Pokaż komunikaty** zostanie wyświetlona lista komunikatów.



Listę komunikatów można także wyświetlić naciskając kolejno przyciski  **Narzędzia** (O) i  **Komunikaty**.

Lista podzielona jest na cztery zakładki:



- wszystkie komunikaty ,
- komunikaty błędne  (komunikaty wyświetlane są w kolorze czerwonym, a na pasku statusu wyświetla się ikona ,
- komunikaty ostrzegawcze  (komunikaty wyświetlane są w kolorze żółtym, a na pasku statusu wyświetla się ikona ,
- komunikaty informacyjne  (komunikaty wyświetlane są w kolorze zielonym, a na pasku statusu wyświetla się ikona 

Do przeglądania i usuwania komunikatów służą przyciski:

-  wyświetlenie poprzedniego komunikatu
-  wyświetlenie następnego komunikatu
-  usunięcie pojedynczego komunikatu
-  usunięcie wszystkich komunikatów

Jeżeli w danym momencie nie ma komunikatów, przyciski do przeglądania komunikatów są nieaktywne.



3.16. STATYSTYKI

Dostęp do statystyk jest możliwy po naciśnięciu kolejnych przycisków:  **Narzędzia** (O) i  **Statystyki**.

W wyświetlonym oknie w zakładce  **Podstawowe** możesz sprawdzić informacje o czasie pracy i liczbie wykonanych wydruków z podziałem na raport użytkownika i raport serwisowy (statystyki ogólne). Raport jest uaktualniany po wyłączeniu drukowania (patrz [5.2. Drukowanie projektu \(s. 108\)](#)) i ponownym otwarciu okna statystyk.



Podstawowe		Czyszczenie	
Praca	Wydruki		
Użytkownika			
61.19h	124		
Serwisowe			
61.19h	124		
Statystyki użycia			





Raport użytkownika jest zliczany dla wszystkich użytkowników sumarycznie. Jeżeli chcesz uzyskać odrębny raport dla danego użytkownika, to po rozpoczęciu pracy wyczyść statystyki. W tym celu przejdź do zakładki  **Czyszczenie** i naciśnij przycisk  **Czyść raport użytkownika**. Statystyki ogólne (raport serwisu) może usunąć jedynie użytkownik Service.

4. ROZPOCZĘCIE PRACY





Projekty przeznaczone do druku możesz tworzyć i edytować na dwa sposoby: za pomocą dotykowego wyświetlacza drukarki oraz za pomocą edytora dostępnego w przeglądarce internetowej komputera.

4.1. OBSŁUGA DRUKARKI ZA POMOCĄ EKRANU DOTYKOWEGO DRUKARKI

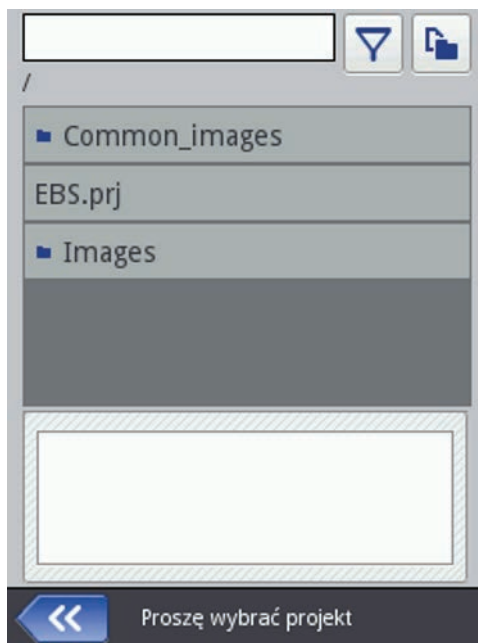
4.1.1. MENADŻER PLIKÓW



Menadżer plików dostępny jest po naciśnięciu kolejno przycisków  **Projekt (N)** i  **Utwórz projekt** lub  **Edytuj projekt** lub przycisku otwierania projektu do druku  **(G)** dostępnym na głównym ekranie.



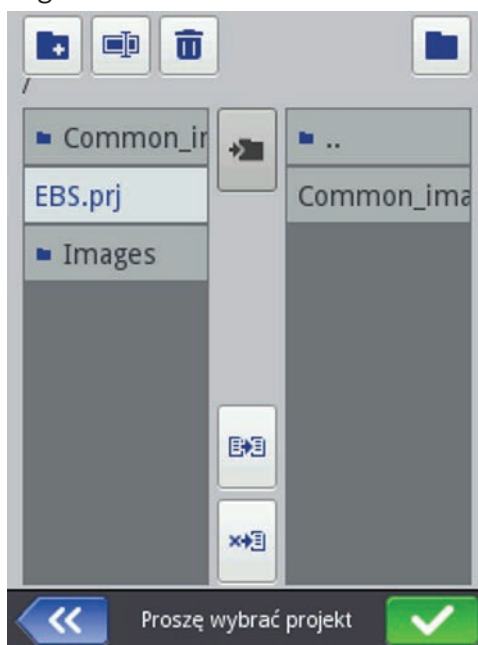

Widok zbioru plików projektów lub grafik możesz zawężyć poprzez filtrowanie. Naciśnij przycisk  i w wyświetlonym oknie wpisz ciąg znaków po którym nastąpi filtrowanie i zatwierdź przyciskiem  (wielkość znaków ma znaczenie). Aby zrezygnować z filtrowania ponownie naciśnij przycisk , usuń ciąg filtrujący i zatwierdź przyciskiem .



Naciśnij przycisk , aby przejść do menadżera. Otworzy się nowy ekran w którym będziesz mógł zarządzać plikami i katalogami.





Naciśnij przycisk , aby utworzyć nowy katalog. Wpisz nazwę nowego katalogu na wyświetlonym ekranie i zatwierdź przyciskiem .



Zaznacz nazwę (pliku lub katalogu) na liście, a następnie naciśnij przycisk , aby skasować katalog lub plik. Zaznacz nazwę (pliku lub katalogu) na liście, a następnie naciśnij przycisk , by zmienić jego nazwę.

W celu przejścia do zawartości katalogu lub powrotu do katalogu nadrzędnego, zaznacz jego nazwę na liście, a następnie naciśnij przycisk .



Możesz kopiować pliki i przenosić je między katalogami używając przycisków: kopiuj  i przenieś . Naciśnij przycisk , aby zamknąć menadżera i powrócić do poprzedniego ekranu.



4.1.2. NOWY PROJEKT

Naciśnij przycisk  **Projekt (N)**, a następnie  **Utwórz projekt**.

Na wyświetlonym ekranie naciśnij białe pole na górze ekranu i za pomocą wyświetlonej klawiatury wpisz nazwę projektu i zaakceptuj ją przyciskiem . W kolejnym ekranie potwierdź utworzenie nowego projektu przyciskiem .

4.1.3. OTWÓRZ PROJEKT DO EDYCJI



Naciśnij przycisk  **Projekt (N)**, a następnie  **Edytuj projekt**.

Na wyświetlonym ekranie wybierz projekt z listy lub naciśnij białe pole na górze ekranu i za pomocą wyświetlonej klawiatury wpisz nazwę projektu i zaakceptuj ją przyciskiem . Na kolejnym ekranie potwierdź otwarcie projektu do edycji przyciskiem .

W przypadku otwierania projektu, gdy w edytorze EBS Web User Interface jest również otwarty projekt, zostanie wyświetlony następujący komunikat:

Jakiś projekt jest edytowany przez edytor WWW. Czy chcesz wymusić otwarcie ?

Projekt otworzony w edytorze EBS Web User Interface musi zostać zapisany przed wymuszeniem otwarcia w drukarce. Jeżeli tego nie zrobisz projekt zostanie zamknięty bez zapisu, a zmiany w projekcie zostaną utracone.

Jeżeli chcesz kontynuować edycję projektu otworzonego w edytorze WUI naciśnij przycisk  **Projekt (N)**, a następnie  **Kontynuuj edycję**.



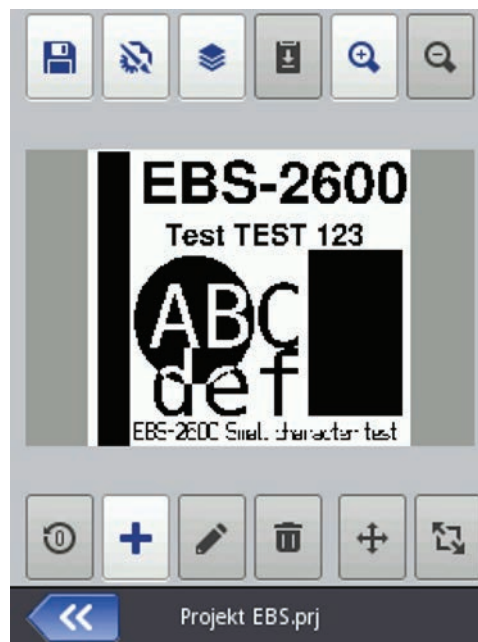

4.1.4. EDYTOR PROJEKTU

Edytor drukarki umożliwia modyfikację projektu z poziomu panelu LCD drukarki bez użycia komputera PC.



Okno edytora podzielone jest na 4 części:





- górny pasek z narzędziami,
- pole edycji (kolor szary), wewnątrz którego wyświetlany jest projekt (kolor biały),
- dolny pasek z narzędziami,
- stopkę, na której znajduje się nazwa otwartego do edycji projektu oraz przyciski służące do zamknięcia edytora:











- | | |
|---|---|
|  | opuszczenie edytora z zapisaniem edytowanego projektu |
|  | opuszczenie edytora bez zapisania edytowanego projektu |
|  | cofnięcie się do poprzedniego ekranu w sytuacji, gdy nie były dokonywane zmiany |

W stopce edytora wyświetla się nazwa projektu, której kolor zmienia się, gdy projekt zostanie zmieniony (z szarego na żółty). Gdy projekt zostanie zapisany nazwa ponownie przyjmuje kolor szary.



Część przycisków może być zablokowana w przypadku, gdy dla danego typu lub stanu obiektu funkcja jest niedostępna. Gdy przycisk jest aktywny, to dana opcja jest dostępna.

Znaczenie poszczególnych przycisków:

- | | |
|---|--|
|  | zapisanie projektu |
|  | szerokość obszaru edycji i parametry drukowania |
|  | lista obiektów/schowek/kosz |
|  | kopiowanie obiektów do schowka (przycisk jest dostępny po zaznaczeniu obiektu) |

	wklejanie obiektów (przycisk jest dostępny gdy obiekt jest skopiowany do schowka i żaden obiekt nie jest zaznaczony)
	powiększenie projektu wewnątrz pola edycji
	pomniejszenie projektu wewnątrz pola edycji
	zmiana wartości początkowych licznika
	dodanie nowego obiektu
	modyfikacja parametrów zaznaczonego obiektu
	przywrócenie skasowanego obiektu z kosza (przycisk jest dostępny gdy skasowany obiekt znajduje się w koszu i żaden obiekt nie jest zaznaczony)
	usunięcie zaznaczonego obiektu
	zmiana położenia zaznaczonego obiektu
	zmiana rozmiaru zaznaczonego obiektu

4.1.4.1. WŁAŚCIWOŚCI PROJEKTU

Okno właściwości projektu wywołuje się naciśnięciem przycisku . Za pomocą tego narzędzia możesz precyzyjnie ustawić szerokość pola roboczego. Wartość możesz wpisać w kropkach (**px**) lub centymetrach (**cm**) zaznaczając odpowiednią jednostkę. Zmienioną wartość potwierdź naciśnięciem przycisku .

Możesz również przejść do ustawień parametrów drukowania za pomocą przycisku  **Parametry drukowania** – patrz [4.1.5. Parametry drukowania \(s. 62\)](#).



Szerokość projektu:
7

Jednostka





[cm] [px]

 Parametry drukowania

 Właściwości projektu

4.1.4.2. LISTA OBIEKTÓW

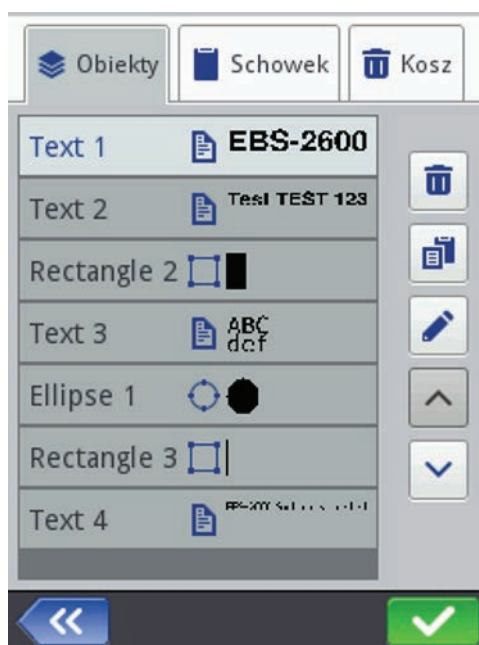

Listę wszystkich obiektów występujących w projekcie wywołuje się naciśnięciem przycisku . Na liście obiektów możesz wykonać następujące operacje:

- usunąć zaznaczony obiekt za pomocą przycisku  - usunięty obiekt zostanie przeniesiony do kosza - patrz [4.1.4.4. Kosz \(s. 41\)](#),
- skopiować zaznaczony obiekt za pomocą przycisku  - skopiowany obiekt zostanie przeniesiony do schowka - patrz [4.1.4.3. Schowek \(s. 40\)](#),
- edytować zaznaczony obiekt; po naciśnięciu przycisku  zostanie otworzone okno z parametrami obiektu,
- zmienić kolejność obiektów na liście, a tym samym kolejność ułożenia obiektów na obszarze edycji (ostatni obiekt na liście leży na najniższej warstwie, pierwszy na najwyższej) za pomocą przycisków  i .





4.1.4.3. SCHOWEK



Schowek wywołuje się naciśnięciem przycisku  (przycisk jest dostępny gdy obiekt jest skopiowany do schowka i żaden obiekt nie jest zaznaczony). Na obiektach schowka możesz wykonać następujące operacje:

- usunąć zaznaczony obiekt ze schowka za pomocą przycisku ,
- wkleić zaznaczony obiekt ze schowka do projektu za pomocą przycisku .



4.1.4.4. Kosz

Kosz wywołuje się naciśnięciem przycisku listy obiektów  lub schowka  i przełączeniem na zakładkę **Kosz**. Na obiektach kosza możesz wykonać następujące operacje:

- usunąć zaznaczony obiekt z kosza za pomocą przycisku ,
- przywrócić zaznaczony obiekt na listę obiektów za pomocą przycisku .



4.1.4.5. OBIEKTY

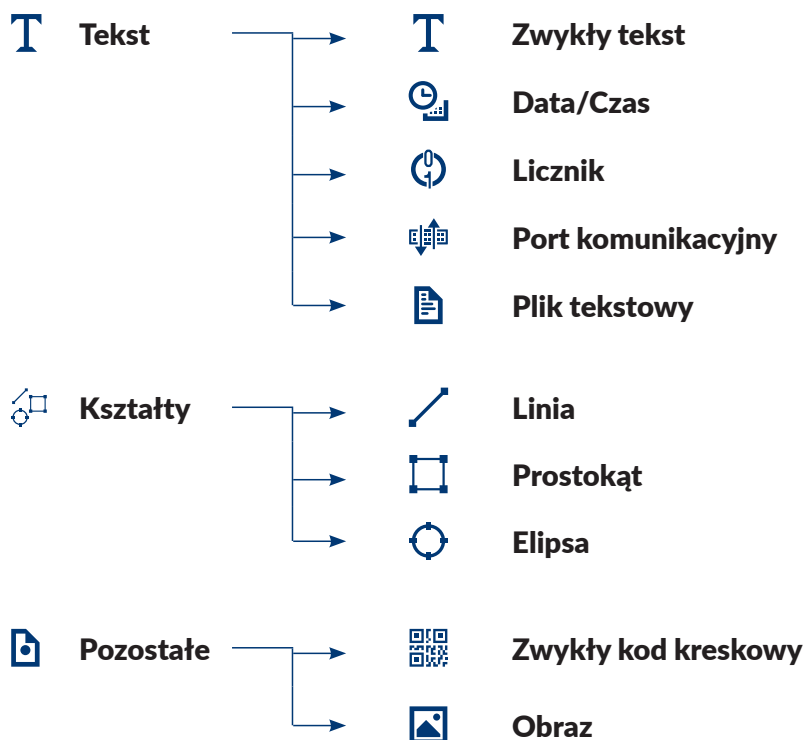

W celu dodania nowego obiektu do projektu naciśnij przycisk , a następnie wybierz odpowiedni obiekt na wyświetlonym ekranie. Obiekty pogrupowane są w zakładkach według

typu: **T** **Tekst** (obiekty tekstowe),  **Kształty** i  **Pozostałe**.



Gdy wybierzesz obiekt zostanie wyświetlone okno modyfikacji parametrów danego obiektu. W obszarze pola edycji możesz za pomocą kursora wybrać (zaznaczyć) obiekt, którego parametry chcesz modyfikować. Pojawienie się wokół obiektu czerwonej ramki jest równoznaczne z wybraniem obiektu.

Naciśnij przycisk , aby zmienić parametry danego obiektu. Spowoduje to wyświetlenie okna zawierającego określone dla danego typu obiektu parametry, których wartości mogą być modyfikowane. Jeżeli wprowadzona wartość jest złego typu lub przekracza dopuszczalny zakres, pole tekstowe podświetli się na czerwono. W takim przypadku zmień wartość na poprawną.

Użyj przycisku , aby zapisać projekt. Projekt zostanie zapisany pod nazwą z jaką został stworzony lub otwarty. Przycisk jest zablokowany, gdy projekt został zapisany lub gdy nie zostały dokonane żadne zmiany. Gdy projekt nie jest zapisany przycisk  jest odblokowany, dodatkowo nazwa projektu wyświetlana na górze edytora jest czerwona (po zapisaniu nazwa będzie biała).





Projekt możesz również zapisać pod inną nazwą naciskając przycisk .

Oprócz tego możesz wyjść z edytora naciskając przycisk . Umożliwia on rezygnację z edycji bez zapisywania projektu.



4.1.4.5.1. ZMIANA POŁOŻENIA OBIEKTU

Zaznacz obiekt na polu edycyjnym aby zmienić jego położenie (pojawi się czerwona ramka zaznaczenia), a następnie naciśnij przycisk  – ramka zaznaczenia zmieni kolor na zielony.

Zmianę położenia obiektu możesz wykonać na dwa sposoby:

- ◆ naciskając ekran w dowolnym miejscu pola edycyjnego. Wskazany punkt określa położenie lewego, górnego rogu obiektu (cała zielona ramka zmiany położenia, przesunie się względem zaznaczonego punktu).
- ◆ używając przycisków , , , . Przesunięcie obiektu następuje o 1 pixel.









Obiekt zostanie przesunięty pod warunkiem, że obszar projektu jest większy niż obiekt przesuwany.

Naciśnij przycisk , aby zatwierdzić zmianę położenia lub , aby zrezygnować ze zmiany.

4.1.4.5.2. ZMIANA ROZMIARU OBIEKTU

Zaznacz obiekt na polu edycyjnym, aby zmienić jego rozmiar (pojawi się czerwona ramka zaznaczenia), a następnie naciśnij przycisk  – ramka zaznaczenia zmieni kolor na fioletowy.

Zmianę rozmiaru obiektu możesz wykonać na dwa sposoby:

- ◆ naciskając ekran poniżej i na prawo od lewego, górnego zablokowanego rogu obiektu. Wskazany punkt określa położenie prawego dolnego rogu.
- ◆ używając przycisków:  i  (przesunięcie górnej krawędzi obiektu),  i  (przesunięcie dolnej krawędzi obiektu),  i  (przesunięcie lewej krawędzi obiektu) oraz  i  (przesunięcie prawej krawędzi obiektu).

Obiekt zostanie powiększony pod warunkiem, że obszar projektu jest większy niż obiekt, którego rozmiar jest zmieniany.

Naciśnij przycisk , aby zatwierdzić zmianę rozmiaru lub , aby zrezygnować ze zmiany.



Zmiana rozmiaru obiektów: **Zwykły tekst, Licznik i Data/Czas** – możliwa jest tylko gdy parametr **Skalowanie** jest różny od **Dopasuj ramkę do zawartości**, w przeciwnym razie obiekt nie zmieni swojego rozmiaru. Do zmiany wielkości napisu użyj parametru **Rozmiar czcionki** (dla czcionek True Type) lub zmień rodzaj czcionki w przypadku czcionek wewnętrznych EBS.

4.1.4.5.3. PARAMETRY WSPÓLNE OBIEKTÓW

W zakładce  **Geometria** dostępne są następujące parametry obiektu:

- ◆ **Nazwa** obiektu. Standardowo nazwą jest typ obiektu (np. Counter 1, Image 2). Możesz nadać obiektom własne nazwy, które ułatwią identyfikację przy czym nazwy nie mogą się powtarzać tzn. muszą być unikatowe w obrębie jednego projektu. Jeżeli zostanie wprowadzona nazwa, która już jest użyta w projekcie zostanie zgłoszony błąd podczas próby zapisania parametrów obiektu z taką nazwą.
- ◆ Parametr **Pozycja** wskazuje współrzędne lewego, górnego rogu ramki obiektu. Możesz zmienić wartości współrzędnych i tym samym zmienić położenie obiektu. Umieść kursor w polu **Pozycja** i w wyświetlonym oknie zmień współrzędne. Pierwsza składowa współrzędnych oznacza umiejscowienie w poziomie (**Pozycja x obiektu**), druga w pionie (**Pozycja y obiektu**). Operację zmiany położenia obiektu możesz również wykonać w obszarze edycji – patrz [4.1.4.5.1. Zmiana położenia obiektu \(s. 42\)](#).
- ◆ **Rozmiar** obiektu wyświetlany jest w pikselach (kropkach). Pierwsza składowa rozmiaru oznacza szerokość, a druga wysokość. Możesz zmienić rozmiar obiektu edytując te wartości. Operację zmiany rozmiaru możesz również wykonać w obszarze edycji – patrz [4.1.4.5.2. Zmiana rozmiaru obiektu \(s. 43\)](#).







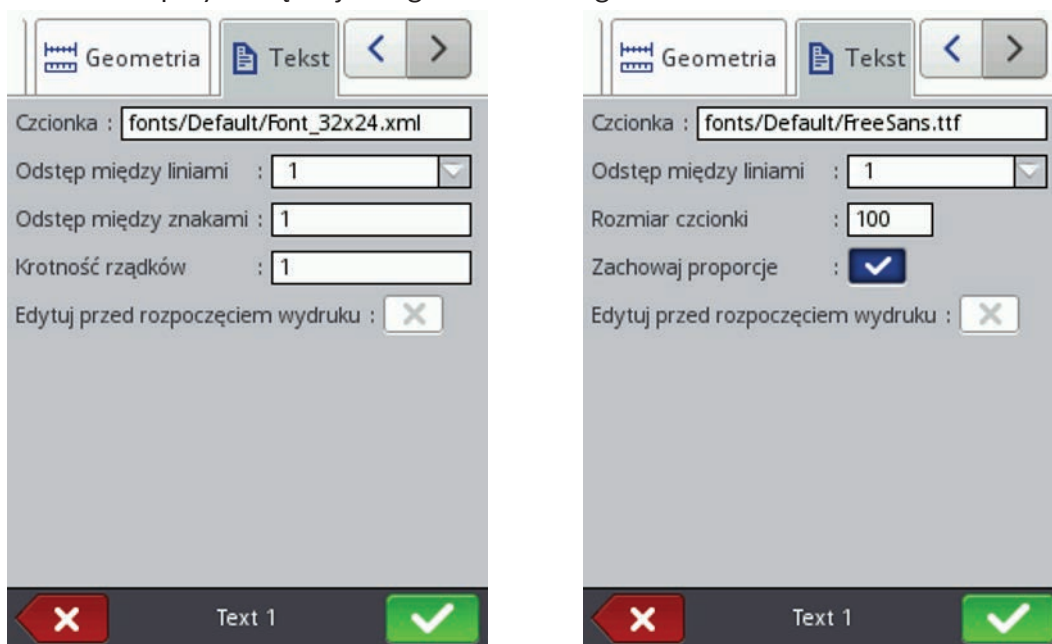

Parametry **Pozycja** i **Rozmiar** są szczególnie przydatne przy dokładnym rozmieszczeniu lub wyrównywaniu dwóch lub większej liczby obiektów.

- ◆ Parametr **Skalowanie** pozwala dopasować rozmiar ramki obiektu do rozmiaru obiektu. Ustawienie parametru **Skalowanie** na **Dopasuj ramkę do zawartości** powoduje, że ramka obiektu jest równa rozmiarowi obiektu. Ustawienie parametru **Skalowanie** na **Dopasuj zawartość do ramki** powoduje, że rozmiar obiektu jest równy rozmiarowi ramki (nie dostępne dla obiektów tekstowych z czcionką wewnętrzną EBS i obiektów typu kod kresowy). Wybranie **Bez skalowania** umożliwia zmianę rozmiaru ramki bez zmiany wielkości obiektu.
- ◆ Parametr **Obrót °** pozwala na obrócenie całego obiektu w prawo (wartość parametru 90), w lewo (wartość parametru 270) lub „do góry nogami” (wartość parametru 180).
- ◆ Zaznaczenie pola „przycisk wyboru” parametru **Przezroczystość** powoduje, że

obiekt jest przezroczysty i widać przez niego obiekt znajdujący się pod nim. Właściwość ta jest przydatna, gdy w obszarze edycji umieszczono kilka obiektów i istnieje możliwość przysłonięcia jednego obiektu drugim.





W zakładce  **Tekst** (dostępna dla obiektów tekstowych):

- Możesz zmienić rodzaj czcionki zmieniając parametr **Czcionka**. Dostępne są czcionki wewnętrzne EBS  oraz czcionki True Type (domyślne  oraz czcionki użytkownika ). Oznaczenie czcionki znakiem  (poprzez naciśnięcie przycisku  po zaznaczeniu nazwy czcionki) powoduje, że czcionka ta zostanie dodana do ulubionych i przeniesiona na początek listy czcionek.
- Dla czcionek wewnętrznych EBS  możesz zmienić parametr **Krotność rzędów** oraz **Odstęp między znakami**. Parametr **Krotność rzędów** określa, ile razy ma być powtarzane drukowanie każdego pionowego rzędu napisu. **Krotność rzędów** stosuje się w celu zwiększenia intensywności drukowania na materiałach porowatych, silnie wchłaniających atrament, na których drukowane znaki są słabo widoczne z powodu ich ziarnistej struktury (znaki składające się z kropek o jednakowych wymiarach). Parametr **Odstęp między znakami** określa wielkość odstępu między znakami obiektu. Odstęp ten wyrażony jest w liczbie pionowych rzędów (maksymalnie 1000 rzędów).
- Dla czcionek True Type (domyślnych  oraz czcionek użytkownika ) możesz zmienić parametr **Rozmiar czcionki** (wyrażony jest on w pikselach). Parametr ten jest powiązany z parametrem **Zachowaj proporcje**. **Rozmiar czcionki** (szerokość i wysokość czcionki) możesz zmienić proporcjonalnie (zaznaczone pole „przycisk wyboru” parametru **Zachowaj proporcje**) lub każda ze składowych szerokość (**Szerokość czcionki**) i wysokość (**Wysokość czcionki**) możesz zmienić niezależnie (odznaczone pole „przycisk wyboru” parametru **Zachowaj proporcje**).
- Za pomocą parametru **Odstęp między liniami** możesz wstawić odstępy między wierszami tekstu. Jednostką odstępu jest piksel (kropka). Możesz wstawić do 20 pikseli odstępu. Odstęp jest wstawiany po każdym znaku końca wiersza.





Naciśnij przycisk , aby zatwierdzić zmienione wartości parametrów, naciśnij przy-

cisk , aby zrezygnować. Jeżeli nie dokonywałeś zmian możesz cofnąć się do poprzedniego ekranu naciskając przycisk .

4.1.4.5.4. OBIEKT TEKSTOWY – ZWYKŁY TEKST



W edytorze projektu naciśnij przycisk , wybierz zakładkę  **Tekst**, a następnie naciśnij przycisk  **Zwykły tekst**, aby wstawić do projektu nowy obiekt tekstowy typu **Zwykły tekst**.







W zakładce  **Główne**, w polu **Tekst** możesz wpisać dowolny ciąg znaków. Wierszowanie tekstu uzyskuje się naciskając klawisz ENTER na wyświetlonej klawiaturze. Po zakończeniu wpisywania zatwierdź tekst przyciskiem . Naciśnij przycisk , aby wstawić obiekt do projektu, naciśnij przycisk , aby zrezygnować. Jeżeli nie dokonywałeś zmian możesz cofnąć się do poprzedniego ekranu naciskając przycisk .

4.1.4.5.5. OBIEKT TEKSTOWY – DATA/CZAS

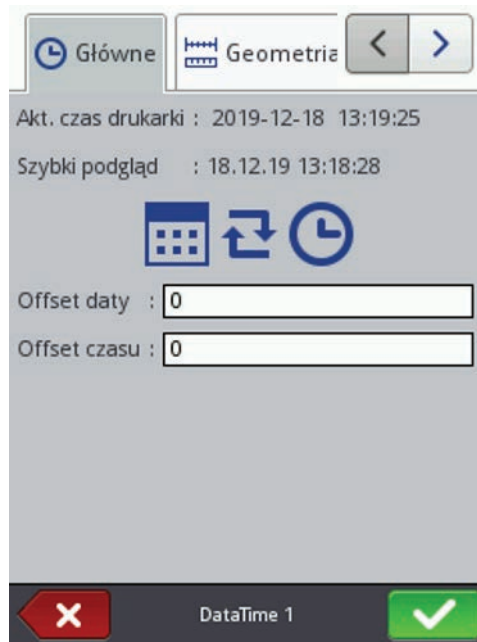
Obiekt tekstowy **Data/Czas** pozwala na automatyczny wydruk aktualnej daty oraz aktualnego czasu, a także daty ważności.

W edytorze projektu naciśnij przycisk , wybierz zakładkę  **Tekst**, a następnie naciśnij przycisk  **Data/Czas**, aby wstawić do projektu nowy obiekt tekstowy typu **Data/Czas**.



W zakładce  **Główne** wyświetlane są aktualne data i czas drukarki, a także podgląd wydruku czasu i/lub daty. Naciskając na ikonę zegara  bądź kalendarza  możesz wybrać składniki do druku – datę, czas albo oba składniki. Naciskając na ikonę strzałek  możesz zmienić kolejność składników.

Parametr **Offset daty** umożliwia przesunięcie aktualnej daty o zadaną liczbę dni, aby np. wyliczyć datę ważności.

Parametr **Offset czasu** umożliwia przesunięcie aktualnego czasu o zadaną liczbę godzin (do 24). Zmiana ta może wpłynąć na przesunięcie daty. W wyniku takiej zmiany dzień kalendarzowy może się zmienić o innej godzinie niż 00:00 (np. o 6 rano, wraz z godziną zmiany w fabryce).

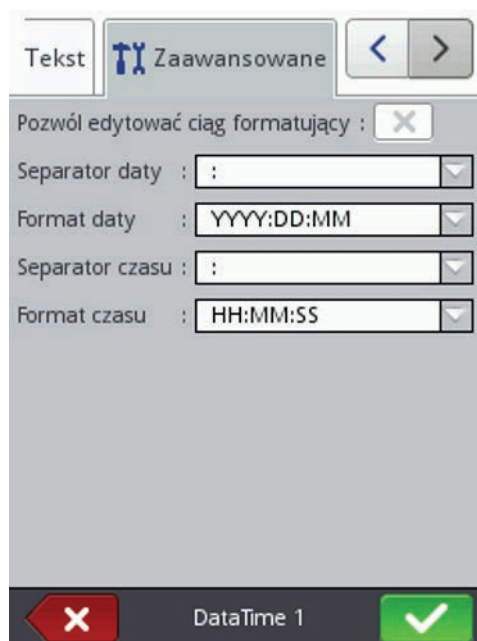

W zakładce  **Zaawansowane** możesz zmienić parametry **Separator daty** oraz **Separator czasu** (wybór znaków rozdzielających składniki daty/czasu), a także **Format daty**

i **Format czasu** (wybór kolejności składników daty/czasu).



Domyślne ustawienia formatu oraz separatorów daty i czasu dla nowo tworzonych obiektów tekstowych typu **Data/Czas** możesz zmienić w menu **Ustawienia** – patrz **3.8. Ustawienia ogólne (s. 22)**.



Parametr **Ciąg formatujący** jest dostępny po zaznaczeniu pola „przycisk wyboru” **Pozwól edytować ciąg formatujący** w zakładce **Zaawansowane**. Poniżej podane są znaki, przy pomocy których koduje się składniki daty i czasu. Dowolne znaki, różne od niżej wymienionych, a także spacje mogą poprzedzać, rozdzielać lub następować po poszczególnych składnikach rejestru specjalnego data uniwersalna. Jeżeli lokalna nazwa nie istnieje, wyświetlany jest odpowiednik w języku angielskim.

%a	lokalny skrót nazwy dnia tygodnia (pon, ... , nie)
%A	lokalna pełna nazwa dnia tygodnia (poniedziałek, ..., niedziela)
%b	lokalny skrót nazwy miesiąca (sty, ... , gru)
%B	lokalna pełna nazwa miesiąca (styczeń, ... , grudzień)
%c	lokalna data i czas w formacie: skrót nazwy dnia tygodnia, skrót nazwy miesiąca, dzień miesiąca, godziny, minuty, sekundy, rok
%C	numer stulecia
%d	dzień miesiąca (01, ... , 31)
%D	data w formacie: mm/dd/rr
%e	dzień miesiąca (1, ..., 31)
%F	data w formacie: rrrr-mm-dd
%g	2-cyfrowy rok odpowiadający numerowi tygodnia %V
%G	4-cyfrowy rok odpowiadający numerowi tygodnia %V
%h	lokalny skrót nazwy miesiąca (sty, ... , gru)
%H	godzina, system 24-godzinny (00-23)
%I	godzina, system 12-godzinny (01-12)

%j	dzień roku (001, ... , 366),
%k	godzina, system 24-godzinny (0-23)
%l	godzina, system 12-godzinny (1-12)
%m	miesiąc (01, ... , 12)
%M	minuta (00, ... , 59)
%p	lokalny odpowiednik AM lub PM (w wielu lokalizacjach pusty)
%P	lokalny odpowiednik am lub pm (w wielu lokalizacjach pusty)
%r	czas w systemie 12-godzinnym w formacie: gg:mm:ss [AM] lub [PM]
%R	czas w systemie 24-godzinnym w formacie: gg:mm
%s	liczba sekund od 00:00:00, 1 stycznia 1970 (rozszerzenie GNU)
%S	sekunda (00, ..., 60); 60 oznacza sekundę przestępną
%T	czas w systemie 24-godzinnym w formacie: gg:mm:ss
%u	dzień tygodnia (1, ... ,7); 1 to poniedziałek
%U	numer tygodnia w roku (00, ... , 53), niedziela zaczyna tydzień
%V	numer tygodnia w roku (01, ... , 53), poniedziałek zaczyna tydzień
%w	numer dnia tygodnia, 0-niedziela, 1-poniedziałek itd.
%W	numer tygodnia w roku (00, ... , 53), poniedziałek zaczyna tydzień
%x	lokalna reprezentacja daty
%X	lokalna reprezentacja czasu
%y	dwie ostatnie cyfry roku (00, ... , 99)
%Y	rok w formacie rrrr
%z	strefa czasowa w postaci numerycznej w stylu RFC-2822 (np. +0100) (niestandardowe rozszerzenie)
%Z	strefa czasowa (np. EDT) lub nic, jeżeli nie można określić strefy czasowej

Naciśnij przycisk , aby wstawić obiekt do projektu, naciśnij przycisk , aby zrezygnować. Jeżeli nie dokonywałeś zmian możesz cofnąć się do poprzedniego ekranu naciskając przycisk .



4.1.4.5.6. OBIEKT TEKSTOWY – LICZNIK

Obiekt tekstowy **Licznik** umożliwia automatyczny wydruk kolejnego numeru na każdym kolejnym opisywanym przedmiocie. Zmiana licznika następuje po zadziałaniu fotodetektorów.

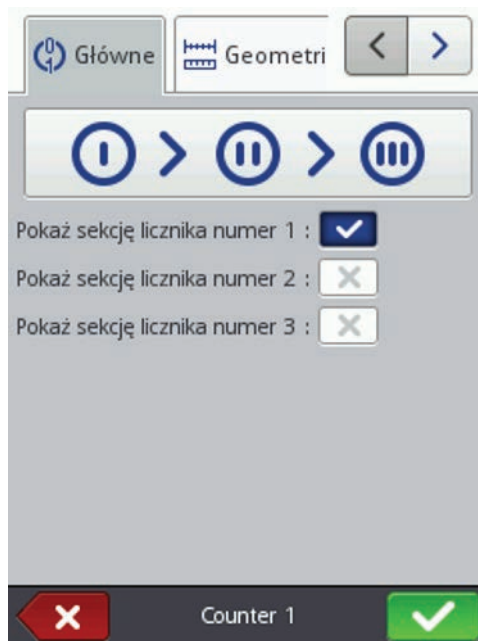
W edytorze projektu naciśnij przycisk , wybierz zakładkę  **Tekst**, a następnie naciśnij przycisk  **Licznik**, aby wstawić do projektu nowy obiekt tekstowy typu **Licznik**.



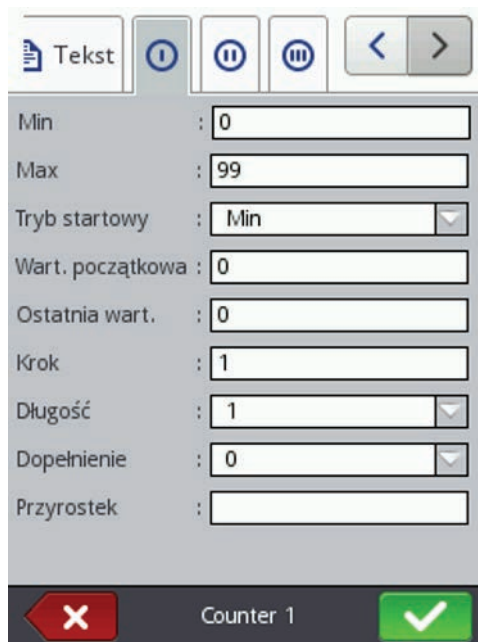

W zakładce  **Główne** możesz wybrać z ilu sekcji będzie składać się **Licznik**. Do prostego zliczania przedmiotów wystarczy korzystać z jednej – pierwszej sekcji i ustawić domyślnych przy tworzeniu obiektu typu licznik. Możesz używać maksymalnie 3 identycznych sekcji połączonych ze sobą kaskadowo. Każda z sekcji może być widoczna (wyświetlana) lub nie.

Naciskając rysunek  () możesz zmienić **Kolejność inkrementacji**. Parametr ten określa, która z sekcji jest taktowana jako pierwsza i jaka jest kolejność taktowania. Sekcja taktowana jako pierwsza dostaje impuls taktujący przy każdym wydruku. Każda następna sekcja dostaje impuls taktujący od poprzedniej, gdy ta zliczy do końca (czyli np. do wartości **Max** gdy licznik liczy w górę lub **Min** gdy liczy w dół). Impuls taktujący powoduje zmianę aktualnej wartości licznika o zadany **Krok**.





W każdej sekcji licznika możesz osobno konfigurować następujące parametry:

- ◆ **Min** – wartość licznika, od której zaczyna się zliczanie (przy zliczaniu rosnącym), bądź na której kończy się zliczanie (przy zliczaniu malejącym).
- ◆ **Max** – wartość licznika, przy której licznik się przepięnia. Po przepięnieniu licznika zliczanie zaczyna się ponownie od wartości minimalnej **Min**.
- ◆ **Tryb startowy** – parametr umożliwia ustawienie wartości, od której ma zacząć się zliczanie po wznowieniu pracy drukarki. Możliwe są 4 warianty:
 - **Min**,
 - **Max**,
 - **Wart. początkowa**,
 - **Ostatnia wart.**
- ◆ **Wart. początkowa** – wartość licznika, od której zaczyna się zliczanie po przerwaniu pracy np. w wyniku braku zasilania. Warunkiem zadziałania jest ustawienie parametru **Tryb startowy** na **Wart. początkowa**.
- ◆ **Ostatnia wart.** – ostatnia wartość licznika zapamiętana po prawidłowym wyłączeniu drukarki.
- ◆ **Krok** – wartość przyrostu licznika. Wpisanie liczby dodatniej powoduje zliczanie rosnące, liczby ujemnej – malejące.
- ◆ Parametr **Długość** umożliwia dostosowanie ilości cyfr licznika do zakresu wymaganego przez użytkownika.
- ◆ Parametr **Dopełnienie** umożliwia ustalenie znaku zastępującego, „nieznaczące” cyfry licznika: 0 lub spację.
- ◆ **Przyrostek** – dowolny ciąg znaków, który ma zostać wydrukowany za licznikiem, ograniczony do 41 znaków.

Naciśnij przycisk , aby wstawić obiekt do projektu, naciśnij przycisk , aby zrezygnować. Jeżeli nie dokonywałeś zmian możesz cofnąć się do poprzedniego ekranu naciskając przycisk .

4.1.4.5.7. OBIEKT TEKSTOWY – PORT KOMUNIKACYJNY

Obiekt tekstowy **Port komunikacyjny** służy do automatycznego drukowania danych przesyłanych z urządzeń zewnętrznych (np. komputer, waga automatyczna, czytnik kodów kreskowych) do drukarki.

W edytorze projektu naciśnij przycisk , wybierz zakładkę  **Tekst**, a następnie naciśnij przycisk  **Port komunikacyjny**, aby wstawić do projektu nowy obiekt tekstowy typu **Port komunikacyjny**.

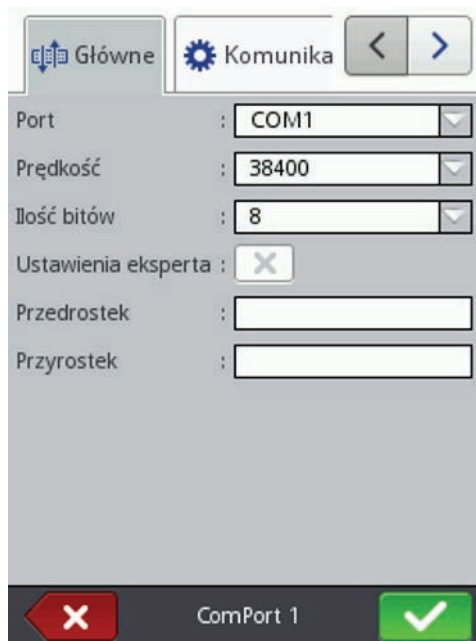

W zakładce  **Główne** możesz ustawić parametry istotne dla połączenia drukarki z urządzeniem zewnętrznym. Oba urządzenia, aby się komunikować muszą mieć ustawione jednakowe wartości w następujących parametrach:

- ◆ Pole **Port** – określa nazwę portu w drukarce, do którego zostało podłączone zewnętrzne urządzenie stanowiące źródło sygnałów transmisji szeregowej. Zewnętrzne urządzenia (np. komputer, waga automatyczna, czytnik kodów kreskowych) możesz podłączyć do gniazda USB **21** lub za pomocą konwertera USB – RS232 do gniazda **14**. Lista portów jest stała i zawiera porty od COM1 do COM9.
- ◆ **Prędkość** – oznacza szybkość transmisji (ilość symboli na sekundę) jaka będzie prowadzona przy użyciu portu. Lista wyboru zawiera najbardziej typowe wartości stosowane do komunikacji szeregowej.
- ◆ Parametr **Ilość bitów** określa ilość bitów w każdej porcji przesyłanych danych.

Dodatkowo w zakładce  **Główne** możesz włączyć **Ustawienia eksperta** (patrz zakładka **Zaawansowane** (s. 55)) oraz utworzyć tekst, który będzie poprzedzał dane z urządzenia zewnętrznego (**Przedrostek**) lub następował po nich (**Przyrostek**).

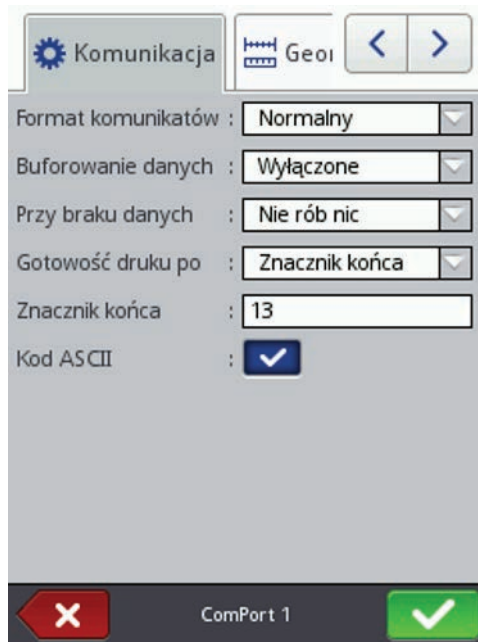



W zakładce  **Komunikacja** możesz ustawić parametry komunikacji, które określają zasady na jakich będzie prowadzona komunikacja między drukarką, a zewnętrznym urządzeniem:

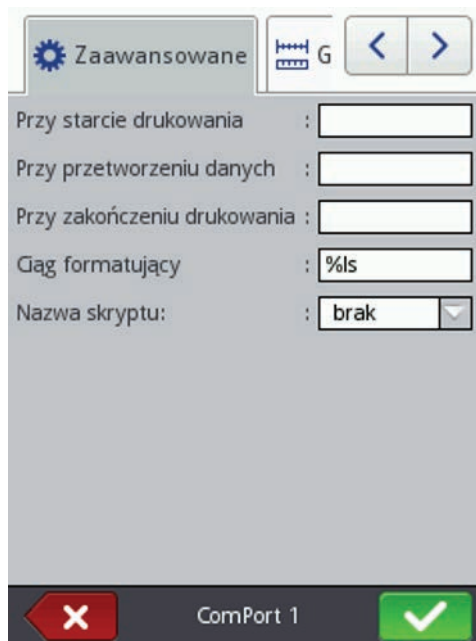

- ◆ **Format komunikatów** – parametr ten określa format, w jakim dane przesyłane będą z drukarki do urządzenia. Dostępne są dwa tryby: **Normalny** oraz **Szesnastkowy**. W trybie normalnym dane przesyłane są w postaci znaków kodu ASCII, w trybie szesnastkowym dane przesyłane są jako wartości szesnastkowe.
- ◆ **Buforowanie danych** – umożliwia zapamiętywanie kolejnych porcji danych przesyłanych do rejestru specjalnego **Port komunikacyjny**. Możliwe do ustawienia są dwa tryby:
 - **Włączone** – kolejna porcja danych odebranych przez rejestr specjalny zostanie zapamiętana, jeżeli był spełniony warunek końca – patrz **Gotowość druku po**. Bufor ma rozmiar 20 co oznacza, że można odebrać i przechowywać 20 różnych porcji danych gotowych do druku. Jeżeli kolejne dane będą przychodziły będą one nadpisywały dane na miejscu 20 i równocześnie pojawi się długi sygnał dźwiękowy informujący o przepelnieniu bufora. Dane z bufora stanowią rodzaj kolejki, będą one drukowane w takiej kolejności w jakiej zostały odebrane przez rejestr specjalny. Jeżeli cały bufor zostanie wydrukowany i zostanie wyzwolony kolejny wydruk zachowanie drukarki będzie zgodne z ustawieniem parametru **Przy braku danych**.
 - **Wyłączone** – kolejna porcja danych odebranych przez rejestr specjalny będzie nadpisywała dane, które zostały odebrane wcześniej, a które nie zostały wydrukowane. Dane będą nadpisywane aż do momentu wydruku. Jeżeli następnie nie zostaną odebrane żadne dane zachowanie drukarki będzie zgodne z ustawieniem parametru **Przy braku danych**. W tym trybie zawsze drukowane będą dane, które zostały odebrane jako ostatnie.
- ◆ **Przy braku danych** – określa zachowanie drukarki w czasie, gdy nie przyszły dane od urządzenia zewnętrznego (gdy nie został spełniony warunek końca – patrz **Gotowość druku po**), a mimo to drukowanie projektu zawierającego **Port komunikacyjny** zostało wyzwolone. W parametrze tym możliwe do ustawienia są następujące tryby

pracy:



- **Nie rób nic** – w momencie wyzwolenia drukowania, gdy dane nie zostały prawidłowo odebrane lub nie został spełniony warunek końca (patrz **Gotowość druku po**) projekt nie będzie drukowany. Zostanie wyświetlony komunikat informujący o tym fakcie.
 - **Drukuj pusty obiekt** – projekt zostanie wydrukowany normalnie, przy czym całe pole obiektu **Port komunikacyjny** będzie puste.
 - **Drukuj ostatni komunikat** – projekt zostanie wydrukowany z obiektem **Port komunikacyjny** przy czym zawartość obiektu będzie wypełniona ostatnio prawidłowo otrzymaną wiadomością od urządzenia zewnętrznego. W przypadku, gdy będzie to pierwszy wydruk projekt będzie wydrukowany, a miejsce w którym powinny być odebrane dane będzie puste.
- **Gotowość druku po** – określa sposób ustalenia przez drukarkę czy otrzymano już kompletne dane od urządzenia zewnętrznego (warunek końca). W parametrze tym możliwe do ustawienia są następujące tryby:
- **Odstęp czasu [ms]** – drukarka czeka na dane określony czas. Jest on liczony od momentu wydrukowania ostatniego projektu lub w przypadku gdy uzupełniono pole **Przy przetworzeniu danych** (znajdujące się w ustawieniach eksperta – patrz zakładka **Zaawansowane (s. 55)**) – od momentu wysłania potwierdzenia wydrukowania projektu. Czas wpisywany jest w pole poniżej parametru i określany jest milisekundach (od 4 do 1000 ms). W przypadku nie odebrania danych w określonym czasie zachowanie drukarki będzie zgodne z ustawieniem parametru **Przy braku danych**.
 - **Ilość danych** – drukarka będzie gotowa do druku projektu zawierającego obiekt **Port komunikacyjny** w momencie, gdy od urządzenia zewnętrznego otrzyma, określoną polem poniżej parametru, liczbę znaków (od 1 do 255 znaków). W przypadku wyzwolenia drukowania przy niespełnionym warunku (nie odebrano określonej liczby znaków) zachowanie drukarki będzie zgodne z ustawieniem parametru **Przy braku danych**.
 - **Znacznik końca** – drukarka będzie gotowa do druku projektu zawierającego obiekt **Port komunikacyjny** w momencie, gdy od urządzenia zewnętrznego otrzyma dane, które będą zakończone znakiem wpisanym w polu poniżej parametru. W trybie tym dodatkowo istnieje możliwość podania kodu ASCII znaku, który ma określać koniec partii odbieranych danych. W tym celu zaznacz „pole wyboru” **Kod ASCII**, a w pole obok wpisz dziesiętnie wartość kodu ASCII. W przypadku wyzwolenia drukowania przy niespełnionym warunku (nie odebrano znaku, który ustawiony był jako znak końca) zachowanie drukarki będzie zgodne z ustawieniem parametru **Przy braku danych**.



W zakładce  **Zaawansowane** (dostępnej po zaznaczeniu parametru **Ustawienia eksperta** w zakładce  **Główne**) możesz zmienić **Ustawienia eksperta**, które określają zasady przetwarzania danych otrzymanych z urządzenia zewnętrznego, a także sposób potwierdzenia stanów drukarki (start drukowania, stop drukowania, wydrukowano projekt) przesyłanych do urządzenia:



- ◆ **Przy starcie drukowania** – określa dane jakie będą przesłane z drukarki do urządzenia zewnętrznego zaraz po uruchomieniu drukowania (po naciśnięciu przycisku  **Start (P)**).
- ◆ **Przy przetworzeniu danych** – określa dane jakie będą przesłane z drukarki do urządzenia zewnętrznego po każdym wydruku projektu zawierającego obiekt **Port komunikacyjny**.
- ◆ **Przy zakończeniu drukowania** – określa dane jakie będą przesłane z drukarki do urządzenia zewnętrznego zaraz po zatrzymaniu drukowania (po naciśnięciu przycisku  **Stop (P)**).
- ◆ **Ciąg formatujący** – zaawansowany sposób formatowania danych przesyłanych z urządzenia zewnętrznego do drukarki. Pole to określa jak przychodzące dane będą interpretował procesor zarządzający drukowaniem. Wykorzystywane znaczniki %s – oznacza ciąg znaków, %d – liczbę.
- ◆ **Nazwa skryptu** – pole to pozwala wybrać skrypt do którego zostaną przekazane dane w celu ich przetworzenia przed wydrukiem (pozwala to na wyszukiwanie danych do wydruku np. w bazie danych, Excelu, pliku csv itp.). Pliki ze skryptami muszą znajdować się w katalogu **CustomData** na partycji użytkownika znajdującej się w pamięci wewnętrznej drukarki. Dostęp do tej partycji jest możliwy przez otoczenie sieciowe. Nazwa dodanego pliku pojawi się na liście wyboru. Więcej informacji na temat skryptów znajduje się w dokumencie *Skrypty PHP dla obiektu PORT KOMUNIKACYJNY drukarek EBS Ink-Jet Systems*.
 - brak
 - SearchInExcel.php
 - SearchInDB.php

- SearchInCSV.php

Naciśnij przycisk , aby wstawić obiekt do projektu, naciśnij przycisk , aby zrezygnować. Jeżeli nie dokonywałeś zmian możesz cofnąć się do poprzedniego ekranu naciskając przycisk .

4.1.4.5.8. OBIEKT TEKSTOWY – PLIK TEKSTOWY

Obiekt tekstowy **Plik tekstowy** służy do drukowania danych zapisanych w pliku TXT.

W edytorze projektu naciśnij przycisk , wybierz zakładkę  **Tekst**, a następnie naciśnij przycisk  **Plik tekstowy**, aby wstawić do projektu nowy obiekt tekstowy typu **Plik tekstowy**.

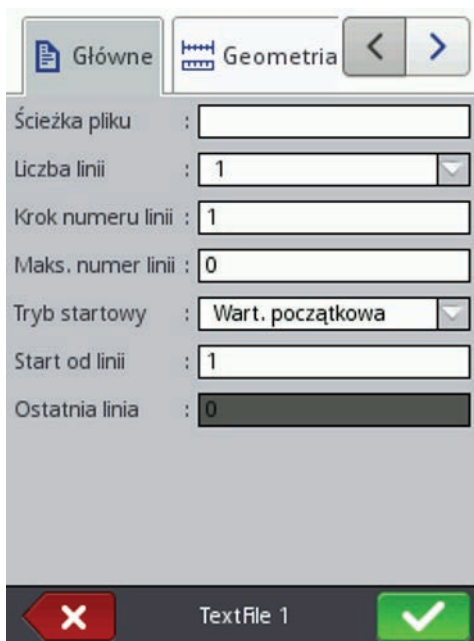



Naciśnij pole tekstowe przy **Ścieżka pliku** aby wczytać plik tekstowy i w wyświetlonym ekranie wybierz z listy nazwę pliku (bądź wpisz nazwę pliku w polu tekstowym), a następnie naciśnij przycisk .



W zakładce  **Główne** możesz ustawić następujące parametry:

- **Liczba linii** – liczba wierszy, które mają zostać wstawione do obiektu z pliku tekstowego.
- **Krok numeru linii** – liczba wierszy, o którą przesuwają się dane z pliku tekstowego, przy każdym kolejnym wydruku. Gdy **Liczba linii** jest większa od wartości **Krok numeru linii** to dane przesuną się o wartość **Liczba linii**.
- **Maks. numer linii** – ostatni wiersz tekstu, który ma być uwzględniony na wydruku.
- Parametr **Tryb startowy** umożliwia ustawienie wartości, która linia z pliku tekstowego ma być wczytana po wznowieniu pracy drukarki. Możliwe są 2 warianty:
 - **Wart. początkowa** – wczytana zostanie wartość ustawiona jako **Start od linii**,
 - **Ostatnia wart.** – wczytana zostanie linia przesunięta o **Krok numeru linii** w stosunku do linii, na której zakończyło się drukowanie.
- **Start od linii** – wiersz tekstu, który ma zostać wstawiony do obiektu jako pierwszy.
- **Ostatnia linia** wskazuje na linię, która była wydrukowana jako ostatnia. Warunkiem

zapamiętania tej wartości jest prawidłowe wyłączenie drukarki – patrz rozdział **3.5.2. Wyłączenie drukarki (s. 18)**.



Naciśnij przycisk , aby wstawić obiekt do projektu, naciśnij przycisk , aby zrezygnować. Jeżeli nie dokonywałeś zmian możesz cofnąć się do poprzedniego ekranu naciskając przycisk .

4.1.4.5.9. OBIEKT TYPU KSZTAŁT – LINIA

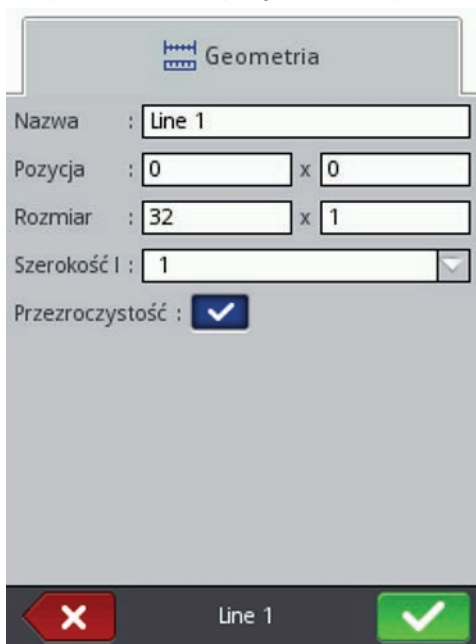

W edytorze projektu naciśnij przycisk , wybierz zakładkę  **Kształty**, a następnie naciśnij przycisk  **Linia**, aby wstawić do projektu nowy obiekt typu kształt – **Linia**.



Możesz ustawić **Szerokość linii** od 1 do 30. **Szerokość linii** wyrażona jest w kropkach.

Naciśnij przycisk , aby wstawić obiekt do projektu, naciśnij przycisk , aby zrezygnować. Jeżeli nie dokonywałeś zmian możesz cofnąć się do poprzedniego ekranu naciskając przycisk .



4.1.4.5.10. OBIEKT TYPU KSZTAŁT – PROSTOKĄT

W edytorze projektu naciśnij przycisk , wybierz zakładkę  **Kształty**, a następnie naciśnij przycisk  **Prostokąt**, aby wstawić do projektu nowy obiekt typu kształt – **Prostokąt**.



Obiekt typu kształt – **Prostokąt** umożliwia wydruk dowolnego prostokąta: samych konturów lub figury wypełnionej (zaznaczone pole „przycisk wyboru” parametru **Wypełnienie**).

Zaznaczenie pola „przycisk wyboru” parametru **Odwrócenie** powoduje, że w miejscu gdzie **Prostokąt** „przykrywa” inny obiekt znajdujący się na niższej warstwie, część wspólna prostokąta i innego obiektu nie będzie drukowana.

Parametrem **Szerokość linii** możesz ustawić grubość konturu prostokąta.

Naciśnij przycisk , aby wstawić obiekt do projektu, naciśnij przycisk , aby zrezygnować. Jeżeli nie dokonywałeś zmian możesz cofnąć się do poprzedniego ekranu naciskając przycisk .

4.1.4.5.11. *OBIEKT TYPU KSZTAŁT – ELIPSA*

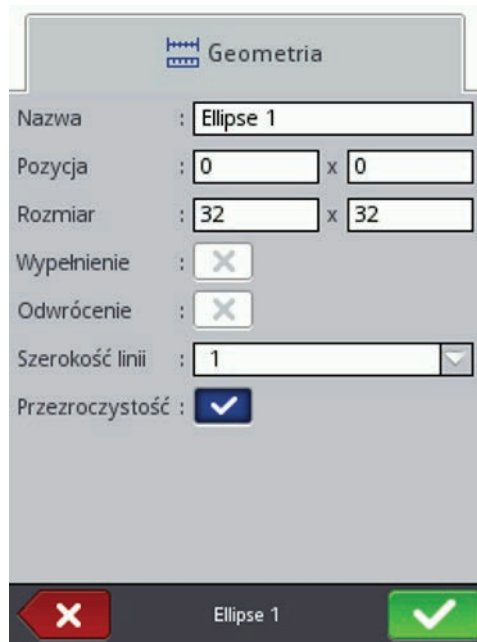

W edytorze projektu naciśnij przycisk , wybierz zakładkę  **Kształty**, a następnie naciśnij przycisk  **Elipsa**, aby wstawić do projektu nowy obiekt typu kształt – **Elipsa**.





Obiekt typu kształt – **Elipsa** umożliwia wydruk dowolnej elipsy: samych konturów lub figury wypełnionej (zaznaczone pole „przycisk wyboru” parametru **Wypełnienie**).

Zaznaczenie pola „przycisk wyboru” parametru **Odwrócenie** powoduje, że w miejscu gdzie **Elipsa** „przykrywa” inny obiekt znajdujący się na niższej warstwie, część wspólna elipsy i innego obiektu nie będzie drukowana.

Parametrem **Szerokość linii** możesz ustawić grubość konturu elipsy.

Naciśnij przycisk , aby wstawić obiekt do projektu, naciśnij przycisk , aby zrezygnować. Jeżeli nie dokonywałeś zmian możesz cofnąć się do poprzedniego ekranu naciskając przycisk .

4.1.4.5.12. *KOD KRESKOWY*

W edytorze projektu naciśnij przycisk , wybierz zakładkę  **Pozostałe**, a następnie naciśnij przycisk  **Zwykły kod kreskowy**, aby wstawić do projektu nowy obiekt tekstowy typu **Zwykły kod kreskowy**.

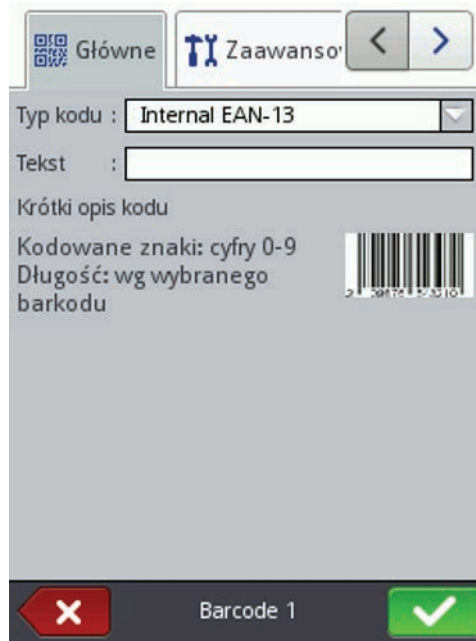

W zakładce  **Główne** wybierz **Typ kodu** i w pole **Tekst** wpisz ciąg znaków, który ma być przedstawiony za pomocą kodu kreskowego. Pamiętaj, aby dopasować typ kodu do ilości i rodzaju znaków. Gdy pole **Tekst** zmienia kolor na czerwony, oznacza to, że wpisany ciąg znaków nie jest odpowiedni dla danego typu kodu (nieodpowiednia ilość znaków lub ich rodzaj). Szczegółowe informacje dotyczące formatów poszczególnych kodów wyświetlane są podczas wybierania typu kodu w polu **Krótki opis kodu**.

Dostępne są następujące rodzaje kodów kreskowych:

- ◆ Numeryczne: EAN-2, EAN-5, EAN-8, EAN-13, EAN-5 + EAN-2, EAN-8 + EAN-2, EAN-8 + EAN-5, EAN-13 + EAN-2, EAN-13 + EAN-5, Code 25, Code 11, Code 25 Industrial, Code 25 Interleaved, Code25 IATA, Code 25 Data Logic, Codabar, Leti-code, Identcode, GS1 DataBar-14, GS1 DataBar Limited, GS1 DataBar Expanded, UPC-A, UPC-E, PostNet, MSI Plessey, Pharmacode One-Track, Pharmacode Two-Track, ITF-14, PZN.
- ◆ Alfnumeryczne: Code 39, Code 39 Extended, GS1-128 (UCC/EAN-128), Code 128, Code 16k, Code 93, Telepen Alpha, 2D:PDF417, 2D:PDF417 Truncated, 2D:QR Code, Australia Post 4-State, Royal Mail 4-State (RM4SCC), 2D:Data Matrix, 2D:MicroPDF417.

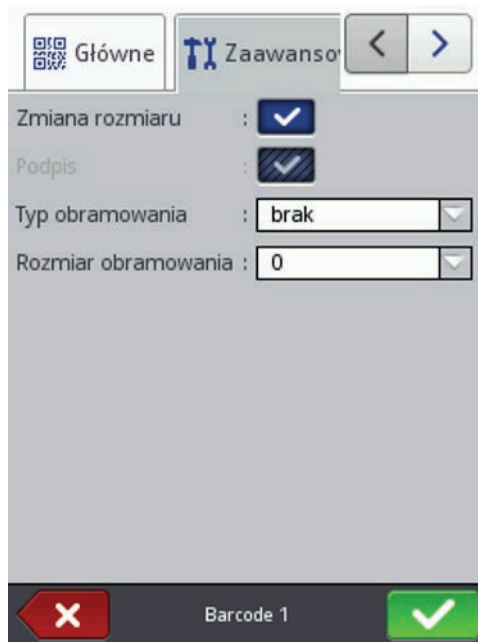



W zakładce  **Zaawansowane** możesz zmienić następujące parametry:



- ◆ Zaznaczenie pola „przycisk wyboru” parametru **Zmiana rozmiaru** powoduje, że jest możliwe przeskalowanie kodu. Jeżeli zmienisz rozmiar kodu, a następnie odznaczysz pole „przycisk wyboru”, to kod kreskowy przyjmie pierwotny rozmiar.
- ◆ **Podpis** – wartość kodu będzie drukowana pod kodem (dostępny dla wybranych kodów).
- ◆ **Typ obramowania** – typ ramki kodu kreskowego (dostępny dla wybranych kodów), możliwe są trzy warianty:
 - **brak** – brak ramki,
 - **górze i dół** – linie ramki na górze i na dole kodu,
 - **ramka** – linie ramki z każdej strony kodu.

W przypadku wybrania opcji **górze i dół** lub **ramka** ustaw wartość **Rozmiar obramowania** inną niż 0 aby ramka była widoczna.



- ◆ **Rozmiar obramowania** – szerokość ramki kodu kreskowego, umożliwia zmianę szerokości ramki, gdy **Typ obramowania** ustawiony jest na **górze i dół** lub **ramka**.

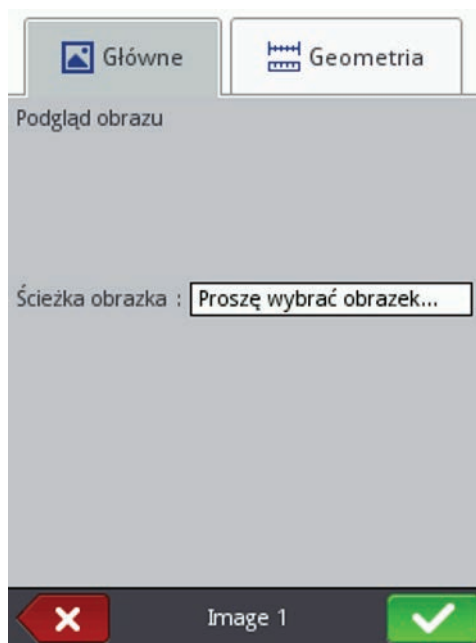

Naciśnij przycisk , aby wstawić obiekt do projektu, naciśnij przycisk , aby zrezygnować. Jeżeli nie dokonywałeś zmian możesz cofnąć się do poprzedniego ekranu naciskając przycisk .

4.1.4.5.13. OBRAZ



W edytorze projektu naciśnij przycisk , wybierz zakładkę  **Pozostałe**, a następnie naciśnij przycisk  **Obraz**, aby wstawić do projektu nowy obiekt typu **Obraz**.



W zakładce  **Główne** naciśnij pole obok parametru **Ścieżka obrazka** i w wyświetlonym ekranie wybierz z listy nazwę pliku (bądź wpisz nazwę pliku w białym polu), a następnie naciśnij przycisk . Drukarka obsługuje pliki w formacie PNG.

Naciśnij przycisk , aby wstawić obiekt do projektu, naciśnij przycisk , aby zrezygnować. Jeżeli nie dokonywałeś zmian możesz cofnąć się do poprzedniego ekranu naciskając przycisk .

4.1.5. PARAMETRY DRUKOWANIA

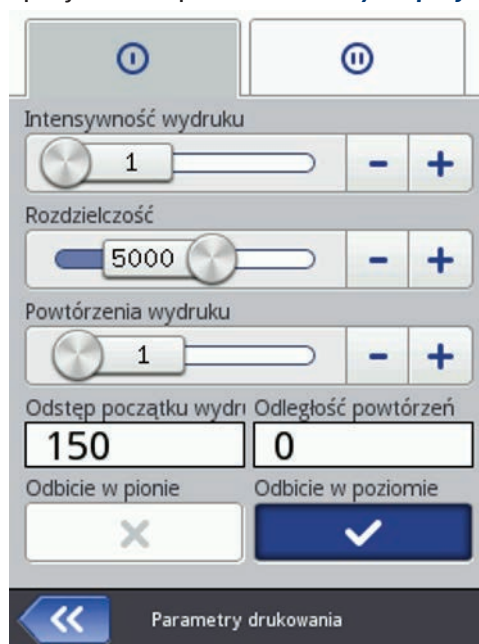

Okno parametrów drukowania wywołuje się naciskając kolejno przyciski  i  **Parametry drukowania** w oknie Edytora projektów – patrz 4.1.4. *Edytor projektu* (s. 38).



W zakładce :

- Parametr **Intensywność wydruku** stosuje się w celu zwiększenia intensywności drukowania na materiałach porowatych, silnie wchłaniających atrament, na których drukowane znaki są słabo widoczne z powodu ich ziarnistej struktury. Efektem zwiększania parametru jest większe nasycenie drukowanego napisu poprzez zwiększenie kropel atramentu wyrzucanych z głowicy drukarki. Zwiększenie intensywności wiąże się ze zwiększonym zużyciem atramentu.

Intensywność fizycznie ograniczona jest rzeczywistą prędkością pisania głowicy – tzn. w przypadku, gdy dla danej prędkości pisania intensywność jest zbyt duża, drukarka będzie sygnalizowała błąd sygnałem dźwiękowym (pod warunkiem ustawienia odpowiedniego ostrzeżenia – patrz **3.10. Ustawienie dźwięku (s. 25)**), a także będzie ograniczała prędkość drukowania.

- Parametr **Rozdzielczość** ma wpływ na czytelność znaków drukowanego projektu. Decyduje z jaką rozdzielczością, wyrażoną w rządkach/metr, będzie drukowany napis. Inaczej, efektem wizualnym zmiany parametru **Rozdzielczość** jest zmiana szerokości drukowanych znaków i długości całego projektu.
- Parametr **Powtórzenia wydruku** określa, ile razy po zadziałaniu fotodetektora ma zostać powtórzony drukowanie napisu. Pozwala to wielokrotnie drukować napis na jednym przedmiocie tzw. repetycja. Dla przedmiotów ciągłych (np. kable, węże, rury) można ustawić ciągłe powtarzanie drukowania napisu (**Powtórzenia wydruku** = ). Odległość między napisami ustawia się parametrem **Odległość powtórzeń** – patrz zakładka  (s. 64).
- Parametr **Odstęp początku wydruku** określa, odstęp od miejsca, w którym nastąpiło zadziałanie fotodetektora do miejsca, w którym ma się rozpocząć drukowanie napisu. Odstęp wyrażony jest w milimetrach, które będą odmierzone po zadziałaniu fotodetektora, zanim nastąpi wydruk. Pozwala to regulować położenie napisu względem początku przedmiotu.
- Parametr **Odległość powtórzeń** określa, odstęp między początkami napisów przy powtarzaniu napisów (parametr **Powtórzenia wydruku** > 1). Odstęp wyrażony jest w milimetrach.



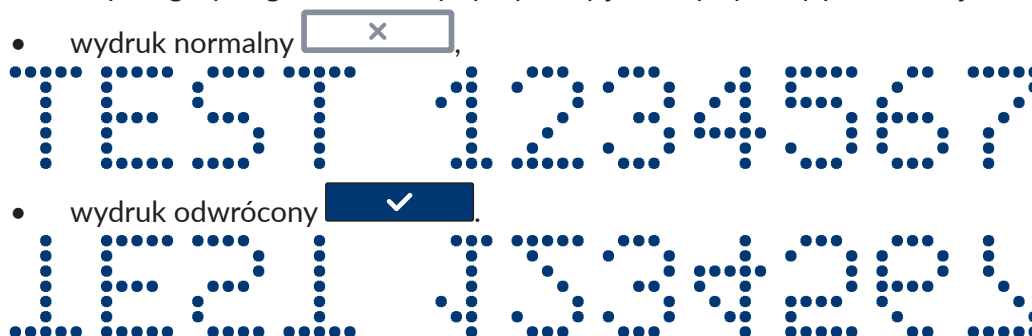

Jeżeli odległość ustawiona parametrem **Odległość powtórzeń** jest mniejsza niż długość napisu, to będą one drukowane bezpośrednio jeden za drugim.

- Parametr **Odbicie w pionie** określa, sposób drukowania napisu w pionie: normalny lub odwrócony do góry nogami. Może być przydatny jeżeli opisywany przedmiot jest odwrócony.



- Parametr **Odbicie w poziomie** może być przydatny jeżeli musisz opisywać przedmioty od prawej strony do lewej, np. jeżeli drukujesz na materiałach przezroczystych, a czytelność

ma być zachowana z przeciwnej strony.

- wydruk normalny 
- wydruk odwrócony 

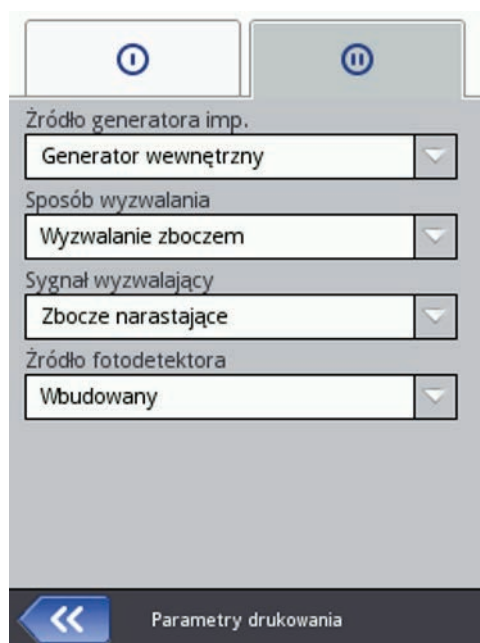

W zakładce  :



- Parametr **Źródło generatora imp.** określa źródło wyznaczania momentu drukowania pionowych rzędów projektu. Źródłem może być:
 - Generator wewnętrzny** – impulsy generowane są ze stałą częstotliwością. Przy taktowaniu przez generator wewnętrzny nie ma synchronizacji prędkości drukowania z szybkością przesuwania się transportera,
 - Shaft (źródło zewnętrzne)** – impulsy przekazywane są z zewnętrznego czujnika prędkości transportera.
- Parametr **Sposób wyzwalania** określa rodzaj impulsu pochodzącego z fotodetektora, który inicjuje drukowanie. Wyzwalanie drukowania może odbywać się poprzez:
 - Wyzwalanie zboczem (Zbocze narastające lub Zbocze opadające),**
 - Wyzwalanie poziomem (Poziom wysoki lub Poziom niski),**
 Parametr **Sposób wyzwalania** ma zastosowanie dla parametru **Powtórzenia wydruku**=1, ..., 20.
- Parametr **Sygnał wyzwalający** określa wartość impulsu pochodzącego z fotodetektora, który inicjuje drukowanie. W zależności od stanu parametru **Sposób wyzwalania** rozpoczęcie drukowania następuje gdy wykryto:
 - Zbocze narastające** (gdy **Sposób wyzwalania**=**Wyzwalanie zboczem**), czyli przejście

- z odsłoniętego na zastonięty fotodetektor,
- **Zbocze opadające** (gdy **Sposób wyzwalania=Wyzwalanie zboczem**), czyli przejście z zasłoniętego na odsłonięty fotodetektor,
- **Poziom wysoki** (gdy **Sposób wyzwalania=Wyzwalanie poziomem**), czyli gdy fotodetektor jest zasłonięty,
- **Poziom niski** (gdy **Sposób wyzwalania=Wyzwalanie poziomem**), czyli gdy fotodetektor jest odsłonięty.

W przypadku wybrania parametru **Zbocze narastające (Zbocze opadające)** rozpoczęcie drukowania odbywa się po zmianie stanu fotodetektora z odsłoniętego na zasłonięty (z zasłoniętego na odsłonięty). Drukarka bada sygnał fotodetektora po zakończeniu drukowania ostatniego tekstu w powtórzeniu. Jeżeli wykryje zbocze impulsu, to ponawia drukowanie.

W przypadku wybrania parametru **Poziom wysoki (Poziom niski)** rozpoczęcie drukowania odbywa się po wykryciu zasłoniętego (odsłoniętego) fotodetektora. Drukarka bada sygnał fotodetektora po zakończeniu drukowania ostatniego tekstu w powtórzeniu. Jeżeli poziom jest taki sam, drukarka ponawia drukowanie. Podczas drukowania poziom może się zmienić, jednak nie wpływa to na drukowanie – tekst drukowany jest w całości w zadanej ilości powtórzeń.

- Parametr **Źródło fotodetektora** określa, który fotodetektor ma wyzwalać drukowanie:
 - **Wbudowany,**
 - **Zewnętrzny,**
 - **Oba.**

Naciśnij przycisk , aby zatwierdzić zmianę parametrów, naciśnij przycisk , aby zrezygnować. Jeżeli nie dokonywałeś zmian możesz cofnąć się do poprzedniego ekranu naciskając przycisk .

4.1.6. ODZYSKIWANIE PROJEKTU

W sytuacji, gdy drukarka zostanie wyłączona w trakcie edytowania nie zapisanego projektu (np. poprzez awaryjne wyłączenie), po ponownym włączeniu drukarki i otwarciu projektu do edycji uruchomi się narzędzie odzyskiwania projektu.

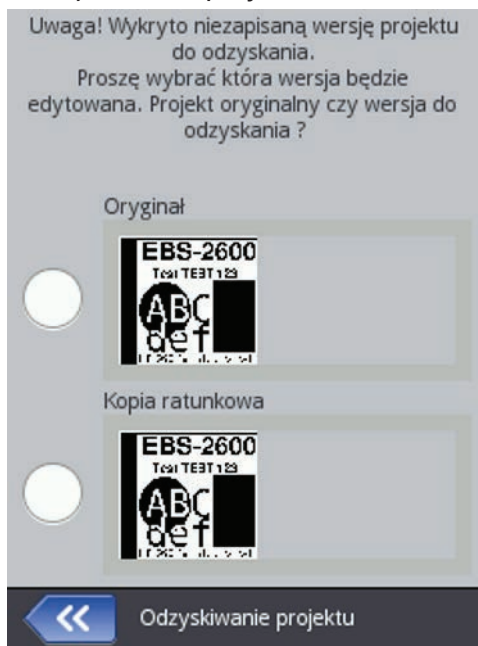

Na wyświetlonym ekranie naciśnij pole wyboru przy projekcie, który chcesz edytować. Jeżeli wybierzesz projekt oryginalny i zatwierdzisz wybór przyciskiem , to wersja odzyskana zostanie usunięta (usunięcie trzeba będzie potwierdzić na wyświetlonym ekranie). Jeżeli wybierzesz projekt odzyskany, to zostanie on zapisany w pamięci drukarki pod wybraną nazwą.

4.1.7. SERWIS

Za pomocą opcji serwisowych dostępnych w menu  **Serwis** możesz:

- przygotować drukarkę do pracy – przeprowadzić płukanie głowicy celem odpowietrzenia np. po transporcie lub odblokowania zatkanych dyszek,
- zaktualizować oprogramowanie drukarki, wyeksportować lub zaimportować projekty,
- odblokować dodatkowe opcje,
- przywrócić ustawienia fabryczne i dane zapisane w pamięci drukarki,
- sprawdzić dane adresowe producenta oraz wersje oprogramowania drukarki.

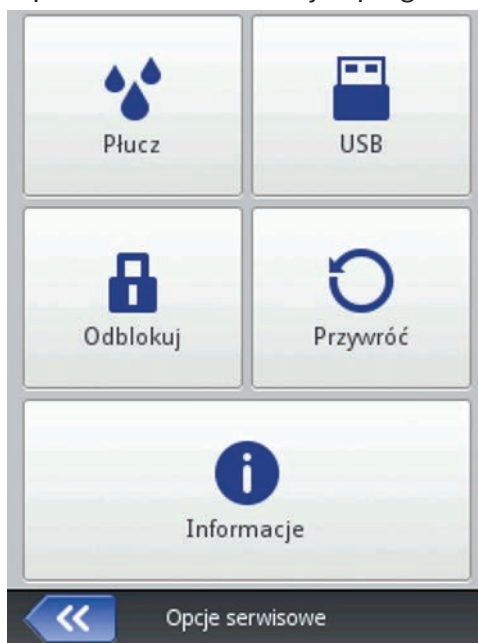









4.1.7.1. PŁUKANIE



Przed rozpoczęciem płukania skieruj wylot dysz **18** do naczynia np. służącego do mycia drukarki lub zamontuj osłonę **8b** w pozycji płukania (tj. rynną ściekową w stronę dysz)!



Funkcję płukania stosuje się do ewentualnego udrożnienia lekko zatkanych dysz lub do odpowietrzenia głowicy. Po płukaniu wykonaj kilka próbných wydruków. Jeżeli ich jakość nie będzie zadowalająca ponownie uruchom płukanie.



Płukanie możesz włączyć na kilka sposobów:



- naciśnij kolejno przyciski  **Narzędzia (O)**,  **Serwis**,  **Płucz** i  **Płucz** lub  **Płucz długo**,
- naciśnij i przytrzymaj przycisk  **Start (P)** do pojawienia się rozwijanego menu i wybierz opcję  **Płucz** lub  **Płucz długo**.



Możliwe są dwa tryby płukania głowicy drukującej:

- Krótkie płukanie uruchamiane komendą  **Płucz**,
- Długie płukanie uruchamiane komendą  **Płucz długo**.

Naciśnięcie przycisku  **Płucz** uruchamia krótkie, dwusekundowe płukanie. Opcja ta jest przydatna, gdy drukarka pracuje w środowisku o dużym zapyleniu lub zanieczyszczeniu. Krótkie płukanie pozwala oczyścić czoło głowicy przez spłukanie zanieczyszczeń atramentem wydostającym się z dysz głowicy. Wielokrotne naciśnięcie przycisku  **Płucz** wydłuża czas krótkiego płukania.

Naciśnięcie przycisku  **Płucz długo** uruchamia 85 sekundową procedurę płukania. Ze względu na znaczną ilość atramentu zużywaną podczas trwania procedury, użytkownik musi potwierdzić chęć jej uruchomienia. Po potwierdzeniu pojawia się okno prezentujące postęp procedury długiego płukania. Naciśnięcie przycisku  **Stop** natychmiast przerywa wptywanie atramentu z głowicy.

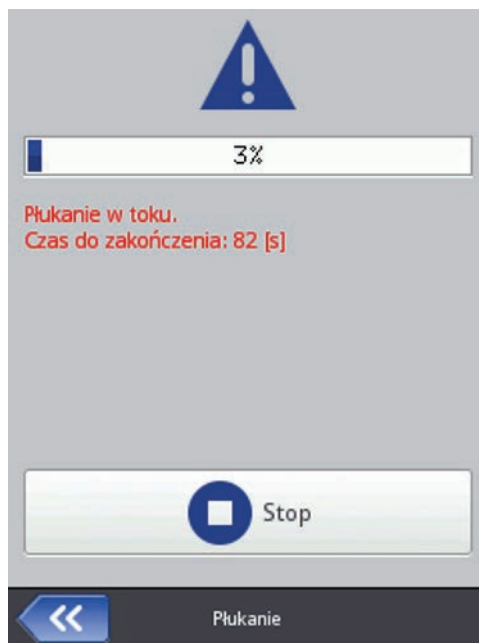

Zarówno podczas krótkiego jak i długiego płukania, wraz z pompką atramentową włącza się pompka odsysająca spływający z głowicy atrament. Pompka odsysania jest włączona jeszcze przez kilkanaście sekund po wyłączeniu płukania, aby cały atrament zgromadzony w odbiorniku został wessany do niebieskiej butelki na zlewki **11** (zamocowanej od spodu drukarki). Ponadto pompka odsysania włącza się co minutę na 2 sekundy, aby dodatkowo odbierać atrament zgromadzony w odbiorniku. Po płukaniu sprawdź poziom zlewki w niebieskiej butelce **11** i w razie potrzeby ją opróżnij. Zlewki należy usunąć zgodnie z normą utylizacji tego typu zanieczyszczonych atramentów. Nie można doprowadzić do przepełnienia butelki ze zlewkami, gdyż może to spowodować uszkodzenie pompki odsysania.

Płukanie może niecałkowicie usunąć powietrze znajdujące się w systemie atramentowym. Powietrze to może przedostać się do głowicy **6** po pewnym czasie, dlatego w przypadku pogorszenia jakości wydruku należy powtórzyć płukanie. Pogorszenie jakości wydruku może być spowodowane zanieczyszczeniem czoła głowicy lub filtra **24** w odpowietrzniku **5**, dlatego w przypadku pogorszenia wydruków należy sprawdzić i w razie potrzeby wyczyścić wyżej wymienione elementy (patrz dalej), a następnie przeprowadzić płukanie.

Po płukaniu głowicy należy odczekać kilka do kilkunastu sekund, aż cały atrament spłynie z czoła głowicy (czoło głowicy powinno być czyste), gdyż krople pozostałego atramentu na czole głowicy mogą blokować drukowanie poszczególnych dyszek.

4.1.7.2. USB

Patrz rozdział **3.14. Podłączenie dysku USB do drukarki (s. 30)**.

4.1.7.3. ODBLOKOWANIE OPCJI

Za pomocą opcji dodatkowych możesz rozszerzyć funkcjonalność drukarki lub odblokować funkcje, które zostały ograniczone, by ochronić drukarkę przed przypadkowym uszkodzeniem urządzenia (np. przez użycie nieprawidłowego typu atramentu).





Odblokowanie opcji musi zostać poprzedzone kontaktem telefonicznym z pracownikiem serwisu, który dokonuje odblokowania.

Naciśnij kolejno przyciski  **Narzędzia (O)**,  **Serwis** i  **Odblokuj**.



Odblokowanie opcji może odbyć się na 2 sposoby:

- odblokowanie standardowe – pracownik serwisu po podaniu kodu w polu **Jednorazowy kod** przekazuje kod zwrotny, który należy wpisać w pole **Kod do odblokowania** za pomocą wyświetlonej klawiatury, zaakceptować przyciskiem , a następnie naciśnąć przycisk  **Odblokuj**,
- odblokowanie zdalne – pracownik serwisu dokonuje zdalnego odblokowania drukarki bez konieczności podawania jednorazowego kodu oraz wpisywania kodu zwrotnego. Naciśnij przycisk  **Zdalne odblokowanie** i czekaj na odblokowanie opcji. Zostanie wyświetlony komunikat:

Drukarka wysłała żądanie odblokowania do zdalnego serwera. Procedura odblokowania może zająć 5 minut. Po tym czasie drukarka powinna potwierdzić odblokowanie komunikatem.

Procedura odblokowania może trwać do 5 minut. Do zdalnego odblokowania opcji niezbędne jest połączenie drukarki z internetem. Odblokowanie opcji zostanie potwierdzone komunikatem:

Zdalne odblokowanie zakończone powodzeniem.

4.1.7.4. PRZYWRÓCENIE USTAWIEŃ FABRYCZNYCH

Naciśnij kolejno przyciski  **Narzędzia (O)**,  **Serwis** i  **Przywróć**.

Przywrócenie ustawień fabrycznych drukarki następuje po wpisaniu hasła na wyświetlonym ekranie (hasło uzyskasz od swojego dystrybutora). Funkcja ta powoduje, że zostają skasowane projekty, czcionki i obrazki użytkownika oraz ustawienia wyświetlacza, dźwięku, języka oraz format daty i czasu. Przywrócenie ustawień fabrycznych jest nieodwracalne i z tego powodu zaleca się wcześniej przeprowadzić eksport danych – patrz [4.2.4.4. Eksportuj projekt \(s. 73\)](#).

Po wpisaniu hasła i zatwierdzeniu go przyciskiem  zostanie wyświetlony komunikat:
Czy chcesz SKASOWAĆ całą zawartość pamięci wewnętrznej drukarki i przywrócić usta-

wienia fabryczne? Wszystkie projekty i ustawienia zostaną utracone !

Operację przywrócenia ustawień fabrycznych potwierdź naciśnięciem przycisku  **Tak** na wyświetlonym ekranie. Prawidłowe przywrócenie zostanie potwierdzone poniższym komunikatem:

Przywracanie zakończone. Wymagane jest ponowne uruchomienie. Przyciśnij klawisz „Zatwierdź”, aby uruchomić drukarkę ponownie.

4.1.7.5. DRUKARCE

Naciśnij kolejno przyciski  **Narzędzia (O)**,  **Serwis** i  **Informacje**.

Na ekranie **Informacje o drukarce** możesz sprawdzić dane adresowe producenta oraz wersje oprogramowania drukarki.

Z punktu widzenia użytkownika w standardowej eksploatacji drukarki istotna jest informacja o **Wersja systemu**. Dzięki niej możesz sprawdzić czy posiadasz aktualną wersję oprogramowania.

Pozostałe numery wersji a także numer seryjny urządzenia (dostępne po naciśnięciu przycisku  **Informacje szczegółowe**) są niezbędne dla czynności diagnostycznych serwisu drukarki.

4.2. OBSŁUGA DRUKARKI ZA POMOCĄ PRZEGLĄDARKI INTERNETOWEJ FIREFOX

Drukarkę można obsługiwać za pomocą przeglądarki internetowej na dwa sposoby:

- łącząc się z drukarką za pomocą sieci Ethernet i używając EBS Web User Interface (WUI) – patrz **3.13. Komunikacja przewodowa drukarki z komputerem (s. 28)**.
- korzystając z edytora Offline EBS Web User Interface (Offline WUI) instalując go wcześniej na komputerze.

Plik instalacyjny Offline EBS Web User Interface jest zamieszczony na stronie internetowej urządzenia <http://www.ebs-inkjet.pl/ebs2600> w zakładce Materiały informacyjne. Postępuj zgodnie z instrukcją instalacji dołączoną do pliku instalacyjnego. W edytorze Offline WUI nie są dostępne menu **4.2.7. Serwis (s. 104)** oraz **4.2.8. Kontrola drukarki (s. 105)**.

4.2.1. LOGOWANIE

Domyślnie logowanie następuje automatycznie na konto Administratora (domyślne hasło: 1). Możesz wyłączyć automatyczne logowanie lub zmienić domyślne konto – patrz **4.2.5.4. Menadżer użytkowników (s. 98)**.

Przy wyłączonym autologowaniu, po włączeniu edytora EBS Web User Interface (WUI) na ekranie powitalnym wyświetli się lista użytkowników. Wskaż kursorem nazwę użytkownika i wpisz hasło w pole tekstowe. Po zalogowaniu użytkownika interfejs drukarki będzie się różnił funkcjonalnością w zależności od grupy do jakiej użytkownik przynależy – patrz **4.2.5.4. Menadżer użytkowników (s. 98)**.

4.2.2. EKRAAN ROBOCZY EDYTORA EBS WEB USER INTERFACE

Ekran roboczy edytora składa się z:

- MENU edytora (**4.2.4. Projekty (s. 71)**, **4.2.5. Narzędzia (s. 97)**, **4.2.6. Ustawienia (s. 102)**, **4.2.7. Serwis (s. 104)**, **4.2.8. Kontrola drukarki (s. 105)**, **4.2.9. Informacje (s. 105)**) oraz status użytkownika i przycisk wyłączenia/restartu/wylogowania),

- modułu edytora (4.2.4.1. *Utwórz nowy projekt* (s. 71), 4.2.4.2. *Otwórz projekt do edycji* (s. 72), *Zmień ustawienia edytora* - 4.2.6.1. *Ustawienia główne* (s. 102)),
- modułu kontroli drukarki (**Otwórz projekt do druku** - 5.1.2. *Otworzenie projektu do druku z poziomu przeglądarki internetowej* (s. 107), 4.2.8. *Kontrola drukarki* (s. 105)).
- paska wiadomości – patrz 4.2.10. *Komunikaty* (s. 106) oraz sieci drukarek,



Opis przycisków paska tytułowego okien:



podgląd tła





zamknięcie okna (klawisz skrót: **ESC**)

4.2.3. MENADŻER PLIKÓW

Zarządzać nazwami plików i katalogów możesz w następujących oknach: **Utwórz nowy projekt**, **Otwórz projekt** (**Otwórz projekt do edycji**) lub **Zapisz jako...**

Naciśnij przycisk , aby utworzyć nowy katalog. Wpisz nazwę nowego katalogu w wyświetlonym oknie i zatwierdź przyciskiem **Utwórz katalog**.

Zaznacz nazwę (pliku lub katalogu) na liście a następnie naciśnij przycisk , aby skasować katalog lub plik. Zaznacz nazwę (pliku lub katalogu) na liście i naciśnij przycisk , by zmienić jego nazwę. Zmień nazwę w wyświetlonym oknie i zatwierdź przyciskiem **Zmień nazwę**.

4.2.4. PROJEKTY

4.2.4.1. Utwórz nowy projekt

W menu  **Projekty**, znajdującym się na pasku menu, wybierz polecenie **Utwórz nowy projekt**. W wyświetlonym oknie w polu **Nazwa pliku** wpisz nazwę projektu. Gdy zaznaczysz

pole „przycisk wyboru” **Utwórz w osobnym katalogu**, plik zostanie utworzony w katalogu o nazwie projektu. Z rozwijanej listy wybierz typ drukarki dla której ma zostać utworzony projekt (tylko w przypadku używania Offline WUI), a następnie naciśnij przycisk **Utwórz projekt**.

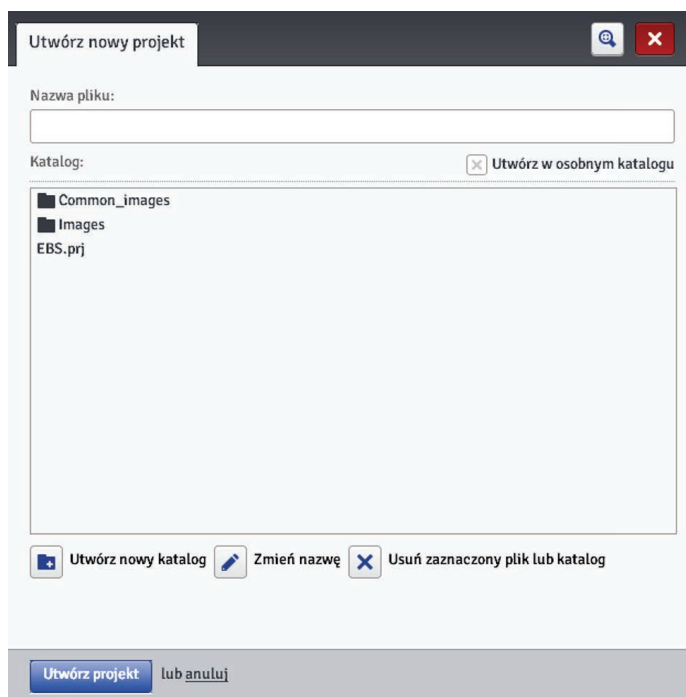

4.2.4.2. OTWÓRZ PROJEKT DO EDYCJI

W menu  **Projekty**, znajdującym się na pasku menu, wybierz polecenie **Otwórz projekt**. W wyświetlonym oknie zaznacz nazwę projektu na liście, a następnie naciśnij przycisk **Otwórz projekt**. Po zaznaczeniu nazwy w oknie pojawi się **Podgląd projektu**, a pod oknem informacje o projekcie: kiedy nastąpiła **Ostatnia modyfikacja** oraz **Typ drukarki** dla jakiej został stworzony projekt.

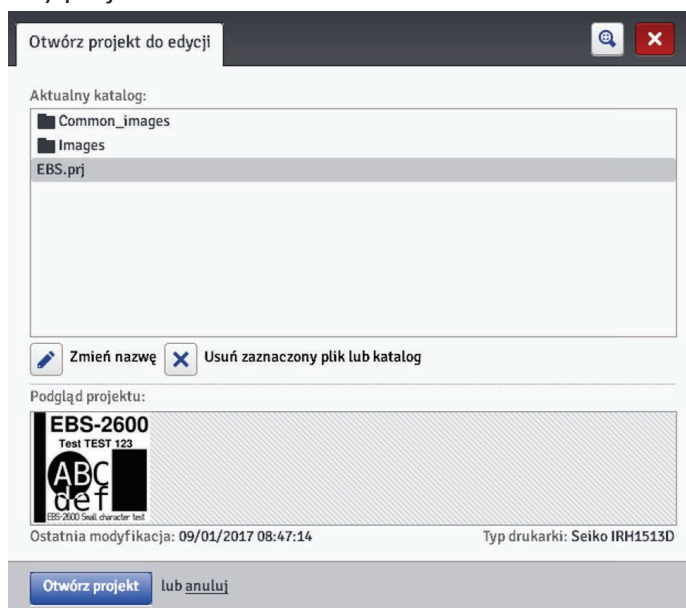

Otworzenie projektu w sytuacji, gdy na ekranie drukarki jest również otworzony projekt,

spowoduje, że zostanie wyświetlony następujący komunikat:

Jakiś projekt jest edytowany na LCD drukarki. Czy chcesz wymusić otwarcie ?

Projekt otworzony w drukarce musi zostać zapisany przed wymuszeniem otwarcia w edytorze WUI. Jeżeli tego nie zrobisz projekt zostanie zamknięty bez zapisu, a zmiany w projekcie zostaną utracone.

W przypadku, gdy na ekranie LCD drukarki zostanie otworzony projekt aktualnie edytowany przez edytor WUI nastąpi automatyczne zamknięcie projektu w edytorze WUI. Projekt nie może być równocześnie edytowany na ekranie drukarki i w edytorze WUI. W takiej sytuacji zostanie wyświetlony następujący komunikat:

Projekt został zamknięty ponieważ ktoś rozpoczął edycję z LCD.

Jeżeli chcesz kontynuować edycję projektu otworzonego w drukarce naciśnij na przycisk **Kontynuuj edycję** znajdujący się na ekranie roboczym edytora WUI.



4.2.4.3. IMPORTUJ PROJEKT

W menu **Projekty**, znajdującym się na pasku menu, wybierz polecenie **Importuj projekt**. Możesz importować projekty zapisane na innym komputerze bądź utworzone i edytowane bezpośrednio w drukarce. Wybierz plik z rozszerzeniem EXP do zaimportowania (naciskając na pole tekstowe lub przycisk **Przeglądaj**) i naciśnij przycisk **Importuj plik**. Prawidłowy import zostanie potwierdzony komunikatem:

Projekt został zaimportowany



4.2.4.4. EKSPORTUJ PROJEKT

W menu **Projekty**, znajdującym się na pasku menu, wybierz polecenie **Eksportuj projekt**. Utworzone projekty, a także obrazki znajdujące się na dysku drukarki możesz wyeksportować, aby użyć je w innej drukarce bądź stworzyć kopię bezpieczeństwa.

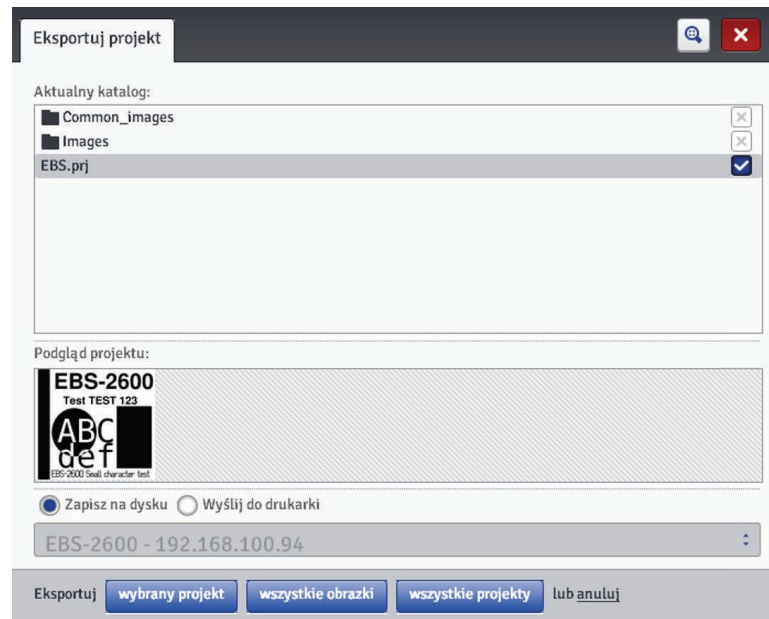

Możesz zrobić kopię:

- wszystkich obrazków znajdujących się w katalogu Images – naciśnij przycisk **wszystkie obrazki**.
- jednego, wybranego projektu (zaznaczonego na liście) – naciśnij przycisk **wybrany projekt**.
- wszystkich projektów znajdujących się w pamięci wewnętrznej drukarki – naciśnij przycisk **wszystkie projekty**.

Eksport następuje do:

- pliku na dysku – plik zostaje wyeksportowany do pliku z rozszerzeniem .exp (zaznacz pole **Zapisz na dysku**),
- drukarki wybranej na rozwijanej liście (zaznacz pole **Wyślij do drukarki**). Jeżeli na rozwijanej liście nie ma interesującej Cię drukarki, możesz ją dodać (patrz [4.2.5.5. Menadżer sieci drukarek \(s. 99\)](#)).

4.2.4.5. EDYTOR PROJEKTU





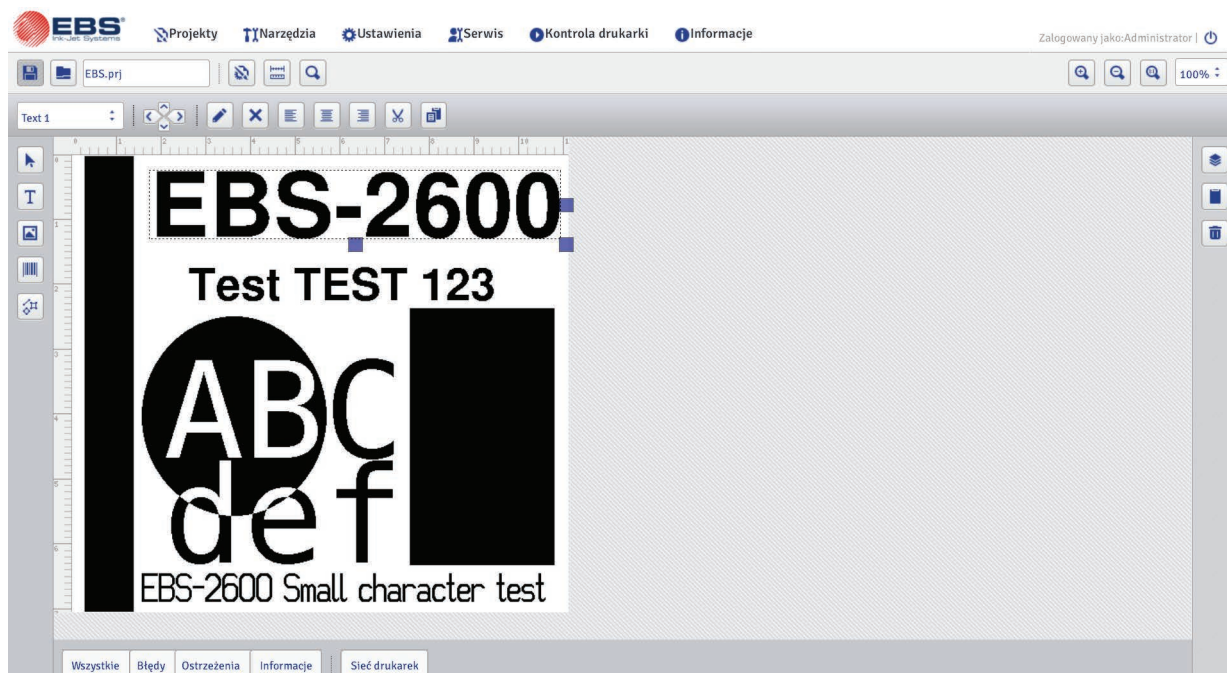



Otwórz projekt za pomocą polecenia **Utwórz nowy projekt** lub **Otwórz projekt** – zostanie wyświetlone okno edytora projektu.





























Edytor projektu składa się kilku części: obszaru edycji, czterech pasków narzędziowych oraz linijek pomocniczych.





Wysokość obszaru edycji dostosowana jest do typu obsługiwanej głowicy i odpowiada maksymalnej wysokości pisma. Szerokość obszaru edycji możesz modyfikować. Zaznacz i przytrzymaj znacznik zmiany rozmiaru, znajdujący się na prawym boku obszaru edycji i przesuń go w prawo lub lewo. Operację zmiany szerokości obszaru roboczego możesz również wykonać korzystając z funkcji [4.2.5.8. Rozmiar o. roboczego \(s. 101\)](#) znajdującej się w menu **Narzędzia**.



Paski narzędziowe:

pierwszy poziomy pasek		zapisz projekt
		otwórz projekt do edycji
	EBS.prj	nazwa projektu
		parametry drukowania projektu – patrz 4.2.4.6. Parametry drukowania (s. 77)
		szerokość okna roboczego – patrz 4.2.5.8. Rozmiar o. roboczego (s. 101)
		podgląd wydruku (klawisz skrótu: CTRL+P , kolejny wydruk →, powrót do pierwszego wydruku ←, zmiana powiększenia podglądu wydruku (rozmiar rzeczywisty/dopasowanie do wielkości okna) z)
		powiększenie obszaru edycji (klawisz skrótu: +)
		pomniejszenie obszaru edycji (klawisz skrótu: -)
		powrót do rozmiaru początkowego obszaru edycji (klawisz skrótu: /)
100%	skala powiększenia	

drugi poziomy pasek	Text1	lista obiektów	
		pozcjonowanie	w górę (klawisz skrót: ↑)
		objektów (prze- suwanie wybra- nego obiektu	w dół (klawisz skrót: ↓)
		po obszarze	w lewo (klawisz skrót: ←)
		edycji o 1px)	w prawo (klawisz skrót: →)
		Parametry obiektu	
		kasowanie obiektu (klawisz skrót: Delete)	
		wyrównanie	do lewej
		objektu w ob- szarze robo- czym	wyśrodkowanie
			do prawej
		wycinanie obiektów (klawisz skrót: CTRL+X)	
		kopiowanie obiektów (klawisz skrót: CTRL+C)	
lewy pionowy pasek		normalny kursor	
		wstawianie objektu teksto- wego	 typu Zwykły tekst – patrz 4.2.4.8. Obiekt tekstowy - Zwykły tekst (s. 81)
			 typu Data/Czas – patrz 4.2.4.9. Obiekt tekstowy - Data/Czas (s. 82)
			 typu Licznik – patrz 4.2.4.10. Obiekt tekstowy - Licznik (s. 85)
			 typu Port komunikacyjny – patrz 4.2.4.11. Obiekt tekstowy - Port komunikacyjny (s. 87)
			 typu Plik tekstowy – patrz 4.2.4.12. Obiekt tekstowy - Plik tekstowy (s. 90)
		wstawianie obiektu typu Obraz – patrz 4.2.4.13. Obrazek (s. 91)	
		wstawianie objektu typu kod kreskowy – patrz 4.2.4.14. Kod kreskowy (s. 92)	 Zwykły kod kreskowy
			 Data/Czas jako kod kreskowy
			 Licznik jako kod kreskowy
 dane przesyłane przez Port komunikacyjny jako kod kreskowy			
 dane z pliku tekstowego jako kod kreskowy			
	wstawianie objektu typu kształt	 Linia – patrz 4.2.4.15.1. Obiekt typu Kształt - Linia (s. 94)	
		 Prostokąt – patrz 4.2.4.15.2. Obiekt typu Kształt - Prostokąt (s. 94)	
		 Elipsa – patrz 4.2.4.15.3. Obiekt typu Kształt - Elipsa (s. 95)	

prawy pionowy pasek		lista obiektów projektu – patrz 4.2.4.16. Lista obiektów (s. 95)
		schowek (klawisz skrót: CTRL+V) – patrz 4.2.4.17. Schowek (s. 96)
		obiekty usunięte (klawisz skrót: CTRL+T) – patrz 4.2.4.18. Kosz (s. 96)

Obecność linijek pomocniczych pozwala zorientować się jaką rzeczywistą wielkość będzie miał wydruk. Podziałka miary wyrażona jest w centymetrach.

Wybierz z menu  **Projekty** polecenie **Zapisz** (klawisz skrót: **CTRL+S**), aby zapisać projekt. Możesz również zapisać zmiany naciskając  na pierwszym poziomym pasku narzędzi.

Wybierz z menu  **Projekty** polecenie **Zapisz jako...** (klawisz skrót: **CTRL+SHIFT+S**), aby zapisać projekt pod dowolną nazwą.

Wybierz z menu  **Projekty** polecenie **Zamknij projekt**, aby zamknąć projekt.

4.2.4.6. PARAMETRY DRUKOWANIA

Okno parametrów drukowania wywołuje się naciskając przycisk  (patrz [4.2.4.5. Edytor projektu \(s. 74\)](#)) lub wybierając **Parametry drukowania** z menu **Projekty** (funkcja jest dostępna na liście menu, gdy projekt jest otworzony do edycji).

Parametry drukowania mają ustawione wartości domyślne dla określonego typu drukarki.

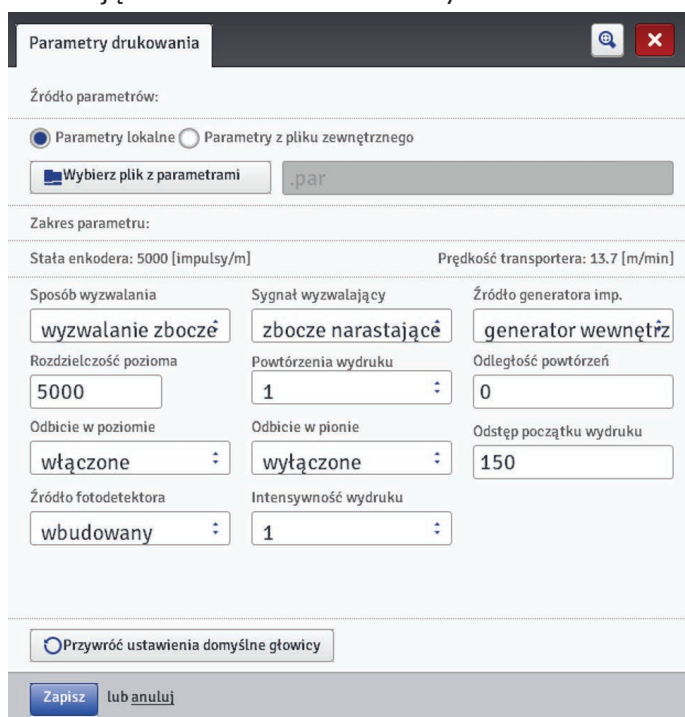

Parametry drukowania możesz ustawić w tabeli (**Źródło parametrów: Parametry lokalne**) i są to parametry odrębne dla każdego projektu.

Możesz również zaimportować je z przygotowanego wcześniej pliku (**Źródło parametrów: Parametry z pliku zewnętrznego**). Opcja ta jest bardzo przydatna w sytuacji, gdy zestaw

parametrów jest wspólny dla wielu projektów. Modyfikacja pliku z parametrami będzie dotyczyła jednocześnie wszystkich projektów, w których ustawiono dany plik parametrów.

Naciśnij przycisk **Wybierz plik z parametrami**, aby wczytać parametry z pliku zewnętrznego i w oknie **Przeglądaj pliki parametrów** zaznacz na liście plik parametrów, a następnie naciśnij przycisk **Wybierz plik**.

W oknie **Przeglądaj pliki parametrów** możesz zapisać ustawione parametry do pliku naciśnięciem przycisku **+ Utwórz nowy plik**. W kolejnym oknie wpisz nazwę pliku i zatwierdź ją przyciskiem **OK**.

Zakres parametrów pokazywany jest w górnej części okna (nad linią rozdzielającą), po zaznaczeniu pola parametru.

Możesz ustawić następujące parametry:

- Parametr **Sposób wyzwiania** określa rodzaj impulsu pochodzącego z fotodetektora, który inicjuje drukowanie. Wyzwalanie drukowania może odbywać się poprzez:

- **Wyzwalanie zboczem (Zbocze narastające lub Zbocze opadające),**
- **Wyzwalanie poziomem (Poziom wysoki lub Poziom niski),**

Parametr **Sposób wyzwiania** ma zastosowanie dla parametru **Powtórzenia wydruku=1, ..., 20**.

- Parametr **Sygnal wyzwiający** określa wartość impulsu pochodzącego z fotodetektora, który inicjuje drukowanie. W zależności od stanu parametru **Sposób wyzwiania** rozpoczęcie drukowania następuje gdy wykryto:

- **Zbocze narastające** (gdy **Sposób wyzwiania=Wyzwalanie zboczem**), czyli przejście z odsłoniętego na zasłonięty fotodetektor,
- **Zbocze opadające** (gdy **Sposób wyzwiania=Wyzwalanie zboczem**), czyli przejście z zasłoniętego na odsłonięty fotodetektor,
- **Poziom wysoki** (gdy **Sposób wyzwiania=Wyzwalanie poziomem**), czyli gdy fotodetektor jest zasłonięty,
- **Poziom niski** (gdy **Sposób wyzwiania=Wyzwalanie poziomem**), czyli gdy fotodetektor jest odsłonięty.

W przypadku wybrania parametru **Zbocze narastające (Zbocze opadające)** rozpoczęcie drukowania odbywa się po zmianie stanu fotodetektora z odsłoniętego na zasłonięty (z zasłoniętego na odsłonięty). Drukarka bada sygnał fotodetektora po zakończeniu drukowania ostatniego tekstu w powtórzeniu. Jeżeli wykryje zbocze impulsu, to ponawia drukowanie.

W przypadku wybrania parametru **Poziom wysoki (Poziom niski)** rozpoczęcie drukowania odbywa się po wykryciu zasłoniętego (odsłoniętego) fotodetektora. Drukarka bada sygnał fotodetektora po zakończeniu drukowania ostatniego tekstu w powtórzeniu. Jeżeli poziom jest taki sam, drukarka ponawia drukowanie. Podczas drukowania poziom może się zmienić, jednak nie wpływa to na drukowanie – tekst drukowany jest w całości w zadanej ilości powtórzeń.

- Parametr **Źródło generatora imp.** określa źródło wyznaczania momentu drukowania pionowych rzędów projektu. Źródłem może być:
 - **Generator wewnętrzny** – impulsy generowane są ze stałą częstotliwością. Przy taktowaniu przez generator wewnętrzny nie ma synchronizacji prędkości drukowania z szybkością przesuwania się transportera,
 - **Shaft (źródło zewnętrzne)** – impulsy przekazywane są z zewnętrznego czujnika prędkości transportera.

- Parametr **Rozdzielczość pozioma** ma wpływ na czytelność znaków drukowanego projektu. Decyduje z jaką rozdzielczością, wyrażoną w rzędkach/metr, będzie drukowany napis. Inaczej, efektem wizualnym zmiany parametru **Rozdzielczość pozioma** jest zmiana szerokości drukowanych znaków i długości całego projektu.



Wartość parametru drukowania **Rozdzielczość pozioma** jest ograniczona nie tylko podanym zakresem wartości. Aktualna wartość parametru jest kontrolowana przez program obsługi drukarki i może być ograniczona w zależności od ustawienia wartości innych parametrów drukowania. Wprowadzono automatyczne zabezpieczenie przed ustawieniem zbyt dużej szybkości pisania. Dlatego może się zdarzyć, że niektóre wartości nie będą przyjmowane po sprawdzeniu parametrów.

- Parametr **Powtórzenia wydruku** określa, ile razy po zadziałaniu fotodetektora ma zostać powtórzony drukowanie napisu. Pozwala to wielokrotnie drukować napis na jednym przedmiocie tzw. repetycja. Dla przedmiotów ciągłych (np. kable, węże, rury) można ustawić ciągłe powtarzanie drukowania napisu (**Powtórzenia wydruku=Druk ciągły**). Odległość między napisami ustawia się parametrem **Odległość powtórzeń**.
- Parametr **Odległość powtórzeń** określa, odstęp między początkami napisów przy powtarzaniu napisów (parametr **Powtórzenia wydruku** >1). Odstęp wyrażony jest w milimetrach.



Jeżeli odległość ustawiona parametrem **Odległość powtórzeń** jest mniejsza niż długość napisu, to będą one drukowane bezpośrednio jeden za drugim.

- Parametr **Odbicie w poziomie** może być przydatny jeżeli musisz opisywać przedmioty z prawej strony do lewej lub jeżeli drukujesz na materiałach przezroczystych, a czytelność ma być zachowana z przeciwnej strony.

- **Wyłączone,**

TEST 1234567

- **Włączone.**

TEST 1234567

- Parametr **Odbicie w pionie** określa, sposób drukowania napisu w pionie. Może on być normalny (odbicie **Wyłączone**) lub odwrócony (odbicie **Włączone**). Parametr jest przydatny jeżeli opisywany przedmiot jest odwrócony.

- **Wyłączone,**

TEST 1234567

- **Włączone.**

TEST 1234567

- Parametr **Odstęp początku wydruku** określa, odstęp od miejsca, w którym nastąpiło zadziałanie fotodetektora do miejsca, w którym ma się rozpocząć drukowanie napisu. Odstęp wyrażony jest w milimetrach, które będą odmierzone po zadziałaniu fotodetektora, zanim nastąpi wydruk. Pozwala to regulować położenie napisu względem początku przedmiotu.

- Parametr **Źródło fotodetektora** określa, który fotodetektor ma wyzwać drukowanie:
 - **Wbudowany,**
 - **Zewnętrzny,**
 - **Oba.**
- Parametr **Intensywność wydruku** stosuje się w celu zwiększenia intensywności drukowania na materiałach porowatych, silnie wchłaniających atrament, na których drukowane znaki są słabo widoczne z powodu ich ziarnistej struktury. Efektem zwiększania parametru jest większe nasycenie drukowanego napisu poprzez zwiększenie kropel atramentu wyrzucanych z głowicy drukarki. Zwiększenie intensywności wiąże się ze zwiększonym zużyciem atramentu.



*Intensywność fizycznie ograniczona jest rzeczywistą prędkością pisania głowicy – tzn. w przypadku, gdy dla danej prędkości pisania intensywność jest zbyt duża, drukarka będzie sygnalizowała błąd sygnałem dźwiękowym (pod warunkiem ustawienia odpowiedniego ostrzeżenia – patrz **3.10. Ustawienie dźwięku (s. 25)**), a także będzie ograniczała prędkość drukowania.*

Naciśnij przycisk **Zapisz**, aby zapisać ustawione parametry.

Naciśnij przycisk  **Przywróć ustawienia domyślne głowicy**, aby ustawić parametry zalecane dla danego typu głowicy.

4.2.4.7. OBIEKTY

W celu dodania nowego obiektu do projektu, wybierz typ obiektu z lewego, pionowego paska narzędzi, a następnie wskaż kursorem miejsce obszaru edycji w którym obiekt ma się znajdować i naciśnij lewy przycisk myszki.

Każdemu z obiektów możesz nadać odpowiedni format, wielkość i położenie ustawiając odpowiednie parametry. Wszystkie obiekty występujące w projekcie znajdują się na liście obiektów – patrz **4.2.4.16. Lista obiektów (s. 95)**.

4.2.4.7.1. PARAMETRY WSPÓLNE OBIEKTÓW

Dla obiektów tekstowych możesz zmienić rodzaj czcionki wybierając ją z rozwijanej listy parametru **Czcionka**. Jeżeli na rozwijanej liście nie ma interesującej Cię czcionki, możesz dodać własną naciskając przycisk  (patrz **4.2.5.2. Menadżer czcionek (s. 97)**).

Dla czcionek wewnętrznych EBS możesz zmienić parametr **Krotność rzędów** oraz **Odstęp między literami**. Parametr **Krotność rzędów** określa, ile razy będzie powtarzane drukowanie każdego pionowego rzędu napisu. **Krotność rzędów** stosuje się w celu zwiększenia intensywności drukowania na materiałach porowatych, silnie wchłaniających atrament, na których drukowane znaki są słabo widoczne z powodu ich ziarnistej struktury (znaki składające się z kropek o jednakowych wymiarach) lub w przypadku potrzeby zwiększenia szerokości napisu. Parametr **Odstęp między literami** określa wielkość odstępu między znakami obiektu. Odstęp ten wyrażony jest w liczbie pionowych rzędów (maksymalnie 1000 rzędów).

Dla czcionek True Type (domyślnych oraz czcionek użytkownika) możesz zmienić parametr **Rozmiar czcionki** (wyrażony jest on w pikselach). Parametr ten jest powiązany z parametrem **Zachowaj proporcje**. **Rozmiar czcionki** (szerokość i wysokość czcionki) może być zmieniany proporcjonalnie (zaznaczone pole „przycisk wyboru” parametru **Zachowaj proporcje**) lub każda ze składowych szerokość (**X**) i wysokość (**Y**) może być zmieniana niezależnie (odznaczone pole „przycisk wyboru” parametru **Zachowaj proporcje**).

Za pomocą parametru **Odstęp między liniami** możesz wstawić odstępy między wierszami tekstu. Jednostką odstępu jest piksel (kropka). Możesz wstawić do 20 pikseli odstępu. Odstęp jest wstawiany po każdym znaku końca wiersza.

Skalowanie rozmiaru obiektu i ramki obiektu. Możliwe są trzy warianty:

- ◆ **Bez skalowania** – umożliwia zmianę rozmiaru ramki obiektu bez zmiany wielkości obiektu.
- ◆ **Dopasuj ramkę do zawartości** – ramka obiektu jest równa rozmiarowi obiektu.
- ◆ **Dopasuj zawartość do ramki** (tylko dla czcionek TrueType, niedostępne dla obiektów tekstowych z czcionką wewnętrzną EBS i obiektów typu kod kresowy) – obiekt jest równy rozmiarowi ramki obiektu.

Zaznaczenie pola „przycisk wyboru” parametru **Przezroczystość** powoduje, że tło obiektu jest przezroczyste i widać przez nie obiekt znajdujący się pod nim. Właściwość ta jest przydatna, gdy w obszarze edycji umieszczono kilka obiektów i istnieje możliwość przysłonięcia jednego obiektu drugim.

Parametr **Rotacja obiektu** pozwala na obrócenie całego obiektu w prawo (wartość parametru 90), w lewo (wartość parametru 270) lub „do góry nogami” (wartość parametru 180).

Parametr **Pozycja** wskazuje współrzędne lewego, górnego rogu obiektu. Możesz zmienić wartości współrzędnych i tym samym zmienić położenie obiektu. Umieść kursor w polu **Pozycja** i w wyświetlonym oknie zmień współrzędne. Pierwsza składowa współrzędnych oznacza umiejscowienie w poziomie (**położenie x**), druga w pionie (**położenie y**). Operację zmiany położenia obiektu możesz również wykonać w obszarze edycji, przytrzymując kursor na obiekcie i przesuując go w dowolnym kierunku.

Parametr **Rozmiar** określa wielkość ramki obiektu. Umieść kursor w polu **Rozmiar** i w wyświetlonym oknie zmień składowe rozmiaru (**szerokość i wysokość**). Operację zmiany rozmiaru możesz również wykonać w obszarze edycji, przytrzymując kursor na prawym dolnym rogu obiektu i rozciągając go w dowolnym kierunku (zmiana rozmiaru ramki nie jest możliwa w przypadku ustawienia parametru **Skalowanie** na **Dopasuj ramkę do zawartości**).

Parametry **Pozycja** i **Rozmiar** są szczególnie przydatne przy dokładnym rozmieszczaniu lub wyrównywaniu dwóch lub większej liczby obiektów.

Parametr **Nazwa** służy do identyfikacji obiektów na liście obiektów. Standardowo nazwą jest typ obiektu wraz z numerem (np. Text 1, Counter 2). Możesz nadać obiektom własne nazwy, które ułatwią identyfikację, przy czym nazwy nie mogą się powtarzać tzn. muszą być unikatowe w obrębie jednego projektu. Jeżeli zostanie wprowadzona nazwa, która już jest użyta w projekcie zostanie zgłoszony błąd podczas próby zapisania parametrów obiektu z taką nazwą.

Zaznaczenie pola „przycisk wyboru” parametru **Pokaż podgląd** powoduje, że w górnym lewym rogu ekranu, wyświetla się podgląd obiektu.

4.2.4.8. OBIĘKT TEKSTOWY – ZWYKŁY TEKST

W edytorze projektu naciśnij przycisk **T**, a następnie **T**, aby wstawić do projektu nowy obiekt tekstowy typu **Zwykły tekst**.

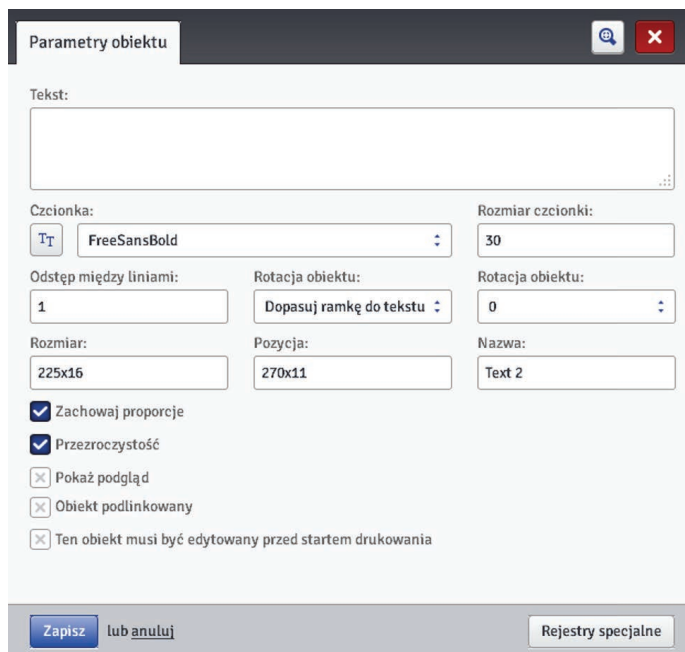

W pole **Tekst** możesz wpisać dowolny ciąg znaków. Wierszowanie tekstu uzyskuje się naciśnięciem klawisz ENTER na klawiaturze komputera.

Możesz przekonwertować obiekt typu **Zwykły tekst** na inny typ obiektu tekstowego za pomocą przycisku **Rejestry specjalne**.

Zaznaczenie pola „przycisk wyboru” parametru **Obiekt podłączony** powoduje, że obiekt przejmuje wartość z obiektu wybranego z rozwijanej listy. Obiektem podłączonym może być inny obiekt tekstowy lub kod kreskowy.

Jeżeli istnieje potrzeba edycji tekstu tuż przed wydrukiem, zaznacz pole „przycisk wyboru” **Ten obiekt musi być edytowany przed startem drukowania**. Po naciśnięciu przycisku **Start drukowania** zostanie wyświetlone okno, w którym można zmienić parametry obiektu.

Naciśnij przycisk **Zapisz**, aby zatwierdzić ustawione wartości parametrów i wstawić obiekt do projektu.

4.2.4.9. OBIEKT TEKSTOWY – DATA/CZAS

Obiekt tekstowy **Data/Czas** pozwala na automatyczny wydruk aktualnej daty oraz aktualnego czasu, a także daty ważności.

W edytorze projektu naciśnij przycisk **T**, a następnie , aby wstawić do projektu nowy obiekt tekstowy typu **Data/Czas**.

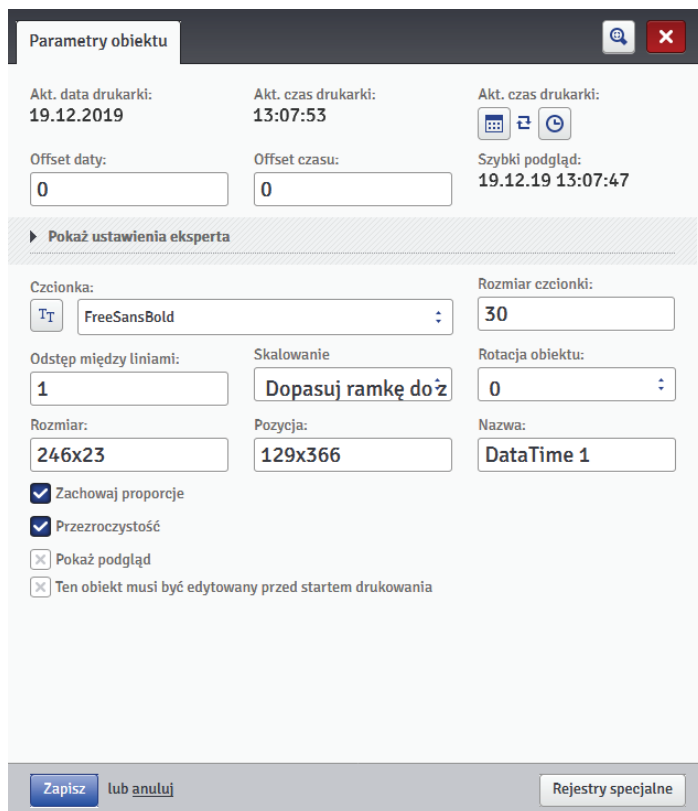



Parametr **Akt. data drukarki** pokazuje aktualną datę drukarki.

Parametr **Akt. czas drukarki** pokazuje aktualny czas drukarki.

Parametr **Offset daty** umożliwia przesunięcie aktualnej daty o zadaną liczbę dni, aby np. wyliczyć datę ważności.

Parametr **Offset czasu** umożliwia przesunięcie aktualnego czasu o zadaną liczbę godzin (do 24). Zmiana ta może wpłynąć na przesunięcie daty. W wyniku takiej zmiany dzień kalendarzowy może się zmienić o innej godzinie niż 00:00 (np. o 6 rano, wraz z godziną zmiany w fabryce).

Naciskając na przycisk kalendarza  bądź zegara  możesz wybrać składniki do druku – datę, czas albo oba składniki. Naciskając na ikonę strzałek  możesz zmienić kolejność składników.

Gdy wymagane są bardziej zaawansowane funkcje, użyj trybu eksperta (**Pokaż ustawienia eksperta**). W trybie eksperta możesz zmienić separatory oraz format daty i czasu, a także wybrać inne składniki daty i czasu oraz separatory niedostępne w wersji podstawowej (przy pomocy parametru **Ciąg formatujący**).

Parametr **Separator daty** daje możliwość wyboru separatora składników daty w projekcie. Parametr **Separator czasu** daje możliwość wyboru separatora składników czasu w projekcie.

Parametr **Format daty** daje możliwość wyboru kolejności składników daty w projekcie. Parametr **Format czasu** daje możliwość wyboru składników czasu w projekcie.

Domyślne ustawienia formatu oraz separatorów daty i czasu dla nowo tworzonych obiektów tekstowych typu **Data/Czas** możesz zmienić w menu **Ustawienia** – patrz [4.2.6.1. Ustawienia główne \(s. 102\)](#).

Parametr **Ciąg formatujący** jest dostępny po zaznaczeniu pola „przycisk wyboru”. Poniżej podane są znaki, przy pomocy których koduje się składniki daty i czasu. Dowolne znaki,

różne od niżej wymienionych, a także spacje mogą poprzedzać, rozdzielać lub następować po poszczególnych składnikach rejestru specjalnego data uniwersalna. Jeżeli lokalna nazwa nie istnieje, wyświetlany jest odpowiednik w języku angielskim.

%a	lokalny skrót nazwy dnia tygodnia (pon, ... , nie)
%A	lokalna pełna nazwa dnia tygodnia (poniedziałek, ..., niedziela)
%b	lokalny skrót nazwy miesiąca (sty, ... , gru)
%B	lokalna pełna nazwa miesiąca (styczeń, ... , grudzień)
%c	lokalna data i czas w formacie: skrót nazwy dnia tygodnia, skrót nazwy miesiąca, dzień miesiąca, godziny, minuty, sekundy, rok
%C	numer stulecia
%d	dzień miesiąca (01, ... , 31)
%D	data w formacie: mm/dd/rr
%e	dzień miesiąca (1, ..., 31)
%F	data w formacie: rrrr-mm-dd
%g	2-cyfrowy rok odpowiadający numerowi tygodnia %V
%G	4-cyfrowy rok odpowiadający numerowi tygodnia %V
%h	lokalny skrót nazwy miesiąca (sty, ... , gru)
%H	godzina, system 24-godzinny (00-23)
%I	godzina, system 12-godzinny (01-12)
%j	dzień roku (001, ... , 366),
%k	godzina, system 24-godzinny (0-23)
%l	godzina, system 12-godzinny (1-12)
%m	miesiąc (01, ... , 12)
%M	minuta (00, ... , 59)
%p	lokalny odpowiednik AM lub PM (w wielu lokalizacjach pusty)
%P	lokalny odpowiednik am lub pm (w wielu lokalizacjach pusty)
%r	czas w systemie 12-godzinnym w formacie: gg:mm:ss [AM] lub [PM]
%R	czas w systemie 24-godzinnym w formacie: gg:mm
%s	liczba sekund od 00:00:00, 1 stycznia 1970 (rozszerzenie GNU)
%S	sekunda (00, ..., 60); 60 oznacza sekundę przestępną
%T	czas w systemie 24-godzinnym w formacie: gg:mm:ss
%u	dzień tygodnia (1, ... ,7); 1 to poniedziałek
%U	numer tygodnia w roku (00, ... , 53), niedziela zaczyna tydzień
%V	numer tygodnia w roku (01, ... , 53), poniedziałek zaczyna tydzień
%w	numer dnia tygodnia, 0-niedziela, 1-poniedziałek itd.
%W	numer tygodnia w roku (00, ... , 53), poniedziałek zaczyna tydzień
%x	lokalna reprezentacja daty
%X	lokalna reprezentacja czasu
%y	dwie ostatnie cyfry roku (00, ... , 99)

%Y rok w formacie rrrr

%z strefa czasowa w postaci numerycznej w stylu RFC-2822 (np. +0100) (niestandardowe rozszerzenie)

%Z strefa czasowa (np. EDT) lub nic, jeżeli nie można określić strefy czasowej

Możesz przekonwertować obiekt typu **Data/Czas** na inny typ obiektu tekstowego za pomocą przycisku **Rejestry specjalne**.

Naciśnij przycisk **Zapisz**, aby zatwierdzić ustawione wartości parametrów i wstawić obiekt do projektu.

4.2.4.10. OBIEKT TEKSTOWY – LICZNIK

Obiekt tekstowy **Licznik** umożliwia automatyczny wydruk kolejnego numeru na każdym kolejnym opisywanym przedmiocie. Zmiana licznika następuje po zadziałaniu fotodetektora.

W edytorze projektu naciśnij przycisk **T**, a następnie **⌚**, aby wstawić do projektu nowy obiekt tekstowy typu **Licznik**.

Parametry obiektu

Kolejność inkrementacji: 0

Licznik 1

Pokaż ten licznik

Min	Max	Tryb startowy	War. pocz.	Ostatnia war.
0	99	Min	0	0
Krok	Długość	Dopelnienie	Przyrostek	Zdarzenie
1	1	0		Nie rób nic

► Pokaż ustawienia eksperta

Licznik 2

Pokaż ten licznik

Min	Max	Tryb startowy	War. pocz.	Ostatnia war.
0	99	Min	0	0
Krok	Długość	Dopelnienie	Przyrostek	Zdarzenie
1	1	0		Nie rób nic

Licznik 3

Pokaż ten licznik

Min	Max	Tryb startowy	War. pocz.	Ostatnia war.
0	99	Min	0	0
Krok	Długość	Dopelnienie	Przyrostek	Zdarzenie
1	1	0		Nie rób nic

Czcionka: FreeSansBold

Rozmiar czcionki: 30

Odstęp między liniami: 1

Rotacja obiektu: Dopasuj ramkę do tekstu

Rotacja obiektu: 0

Rozmiar: 16x16

Pozycja: 55x16

Nazwa: Counter 1

Zachowaj proporcje

Przezroczystość

Pokaż podgląd

Ten obiekt musi być edytowany przed startem drukowania

Zapisz lub anuluj

Reset R.S. Rejestry specjalne

Licznik składa się z 3 identycznych sekcji połączonych ze sobą kaskadowo. Do prostego zliczania przedmiotów wystarczy korzystać z jednej – pierwszej sekcji i ustawień domyślnych przy tworzeniu obiektu typu licznik. Gdy wymagane są bardziej zaawansowane funkcje, użyj trybu eksperta (**Pokaż ustawienia eksperta**). W trybie eksperta widoczne są wszystkie sekcje licznika. Każda z sekcji może być widoczna (wyświetlana) lub nie. Znajomość konfigu-

racji jednej sekcji wystarczy, aby z łatwością konfigurować pozostałe, gdyż są identyczne.

Naciskając rysunek  możesz zmienić **Kolejność inkrementacji**. Parametr ten określa, która z sekcji jest taktowana jako pierwsza i jaka jest kolejność taktowania. Sekcja taktowana jako pierwsza dostaje impuls taktujący przy każdym wydruku. Każda następna sekcja dostaje impuls taktujący od poprzedniej, gdy ta zliczy do końca (czyli np. do wartości **Max** gdy licznik liczy w górę lub **Min** gdy liczy w dół). Impuls taktujący powoduje zmianę aktualnej wartości licznika o zadany **Krok**.

Parametry licznika:

- **Min** – wartość licznika, od której zaczyna się zliczanie (przy zliczaniu rosnącym), bądź na której kończy się zliczanie (przy zliczaniu malejącym).
- **Max** – wartość licznika, przy której licznik się przepętnia. Po przepętnieniu licznika zliczanie zaczyna się ponownie od wartości minimalnej **Min**.
- **Tryb startowy** – parametr umożliwia ustawienie wartości, od której ma zacząć się zliczanie po wznowieniu pracy drukarki. Możliwe są 4 warianty:
 - **Min**,
 - **Max**,
 - **War. pocz.**,
 - **Ostatnia war.**
- **War. pocz.** – wartość licznika, od której zaczyna się zliczanie po przerwaniu pracy np. po braku zasilania. Warunkiem zadziałania jest ustawienie parametru **Tryb startowy** na **War. pocz.**
- **Ostatnia war.** – ostatnia wartość licznika zapamiętana po prawidłowym wyłączeniu drukarki.
- **Krok** – wartość przyrostu licznika. Wpisanie liczby dodatniej powoduje zliczanie rosnące, liczby ujemnej – malejące.
- Parametr **Długość** umożliwia dostosowanie ilości cyfr licznika do zakresu wymaganego przez użytkownika.
- Parametr **Dopełnienie** umożliwia ustalenie znaku zastępującego, „nieznaczące” cyfry licznika: 0 lub spację.
- **Przyrostek** – dowolny ciąg znaków, który ma zostać wydrukowany za licznikiem, ograniczony do 41 znaków.
- **Zdarzenie** (opcja) – parametr umożliwia ustalenie reakcji drukarki na przepętnienie licznika.
 - **Nie rób nic**,
 - **Zatrzymaj drukowanie**.

Naciśnięcie przycisku **Reset R.S.** daje możliwość zmiany **War. pocz.** i **Ostatnia war.**. Parametr jest dostępny dla liczników, które parametr **Tryb startowy** mają ustawione na **War. pocz.**

Jeżeli istnieje potrzeba edycji licznika tuż przed wydrukiem, zaznacz pole „przycisk wyboru” **Ten obiekt musi być edytowany przed startem drukowania**. Po naciśnięciu przycisku **Start drukowania** zostanie wyświetlone okno, w którym można zmienić wartość od której będzie następowało zliczanie.

Możesz przekonwertować obiekt typu **Licznik** na inny typ obiektu tekstowego za pomocą przycisku **Rejestry specjalne**.

Naciśnij przycisk **Zapisz**, aby zatwierdzić ustawione wartości parametrów i wstawić obiekt do projektu.

4.2.4.11. OBIEKT TEKSTOWY – PORT KOMUNIKACYJNY

Obiekt tekstowy **Port komunikacyjny** służy do automatycznego drukowania danych przesyłanych z urządzeń zewnętrznych (np. komputer, waga automatyczna, czytnik kodów kreskowych) do drukarki.

W edytorze projektu naciśnij przycisk **T**, a następnie , aby wstawić do projektu nowy obiekt tekstowy typu **Port komunikacyjny**.

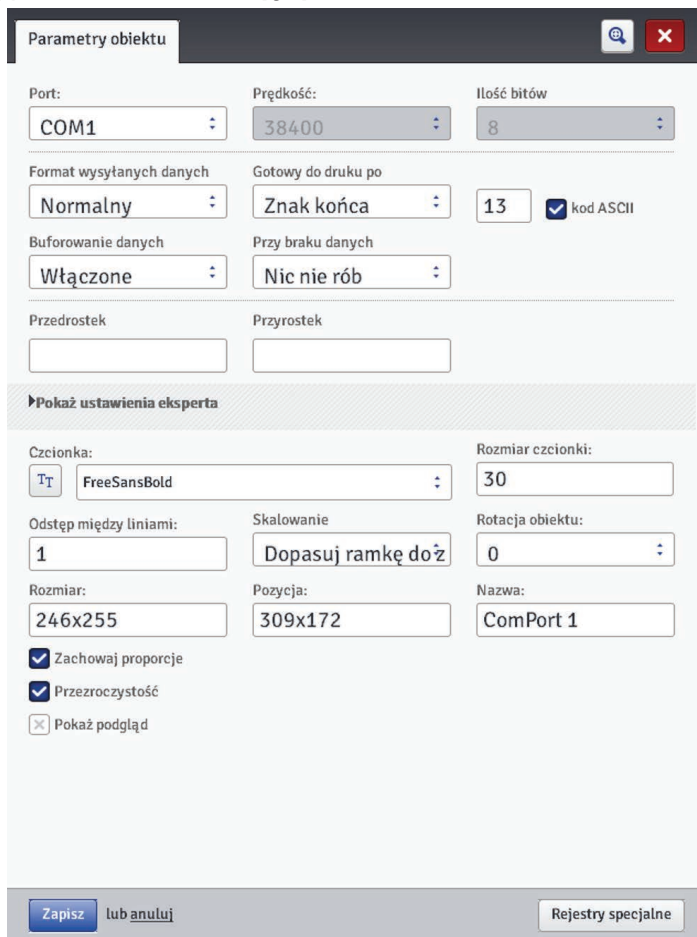

Parametry obiektu

Port: COM1 Prędkość: 38400 Ilość bitów: 8

Format wysyłanych danych: Normalny Gotowy do druku po: Znak końca 13 kod ASCII

Buforowanie danych: Włączone Przy braku danych: Nic nie rób

Przedrostek: Przyrostek:

Pokaż ustawienia eksperta

Czcionka: **T** FreeSansBold Rozmiar czcionki: 30

Odstęp między liniami: 1 Skalowanie: Dopasuj ramkę do ż Rotacja obiektu: 0

Rozmiar: 246x255 Pozycja: 309x172 Nazwa: ComPort 1

Zachowaj proporcje
 Przezroczystość
 Pokaż podgląd

Zapisz lub anuluj Rejestry specjalne

Po dodaniu do projektu, obiekt **Port komunikacyjny** w edytorze jest podświetlony kolorem (np. na niebiesko). Oznacza to, że jego zawartość w czasie drukowania będzie zależała od danych przesłanych do portu komunikacyjnego. W przypadku występowania większej liczby obiektów **Port komunikacyjny** każdy zostanie podświetlony innym kolorem.

Dla obiektu **Port komunikacyjny** możesz ustawić parametry istotne dla połączenia drukarki z urządzeniem zewnętrznym. Oba urządzenia, aby się komunikować muszą mieć ustawione jednakowe wartości w następujących parametrach:

- Pole **Port** określa nazwę portu w drukarce, do którego zostało podłączone zewnętrzne urządzenie stanowiące źródło sygnałów transmisji szeregowej. Zewnętrzne urządzenia (np. komputer, waga automatyczna, czytnik kodów kreskowych) możesz podłączyć do gniazda USB **21** lub za pomocą konwertera USB – RS232 do gniazda **14**. Lista portów jest stała i zawiera porty od COM1 do COM9.
- **Prędkość** – oznacza szybkość transmisji (ilość symboli na sekundę) jaka będzie prowadzona przy użyciu portu. Lista wyboru zawiera najbardziej typowe wartości stosowane do komunikacji szeregowej.

- Parametr **Ilość bitów** określa ilość bitów w każdej porcji przesyłanych danych. Parametry Komunikacji – określają warunki komunikacji między drukarką, a urządzeniem zewnętrznym:
 - **Format wysyłanych danych** – parametr ten określa format, w jakim dane przesyłane będą z drukarki do urządzenia. Dostępne są dwa tryby: **Normalny** oraz **Szesnastkowy**. W trybie normalnym dane przesyłane są w postaci znaków kodu ASCII, w trybie szesnastkowym dane przesyłane są jako wartości szesnastkowe.
 - **Gotowy do druku po** – określa sposób ustalenia przez drukarkę czy otrzymano już kompletne dane od urządzenia zewnętrznego (warunek końca). W parametrze tym możliwe do ustawienia są następujące tryby:
 - **Przedział czasu (ms)** – drukarka czeka na dane określony czas. Jest on liczony od momentu wydrukowania ostatniego projektu lub w przypadku gdy uzupełniono pole **Przy przetworzeniu danych** (znajdujące się w ustawieniach eksperta) – od momentu wysłania potwierdzenia wydrukowania projektu. Czas wpisywany jest w pole obok parametru i określany jest milisekundach (od 4 do 1000 ms). W przypadku nie odebrania danych w określonym czasie zachowanie drukarki będzie zgodne z ustawieniem parametru **Przy braku danych**.
 - **Ilość danych** – drukarka będzie gotowa do druku projektu zawierającego obiekt **Port komunikacyjny** w momencie, gdy od urządzenia zewnętrznego otrzyma, określoną polem obok parametru, liczbę znaków (od 1 do 255 znaków). W przypadku wyzwolenia drukowania przy niespełnionym warunku (nie odebrano określonej liczby znaków) zachowanie drukarki będzie zgodne z ustawieniem parametru **Przy braku danych**.
 - **Znak końca** – drukarka będzie gotowa do druku projektu zawierającego obiekt **Port komunikacyjny** w momencie, gdy od urządzenia zewnętrznego otrzyma dane, które będą zakończone znakiem wpisanym w polu obok parametru. W trybie tym dodatkowo istnieje możliwość podania kodu ASCII znaku, który ma określać koniec partii odbieranych danych. W tym celu zaznacz „pole wyboru” **kod ASCII**, a w pole obok wpisz dziesiętnie wartość kodu ASCII. W przypadku wyzwolenia drukowania przy niespełnionym warunku (nie odebrano znaku, który ustawiony był jako znak końca) zachowanie drukarki będzie zgodne z ustawieniem parametru **Przy braku danych**.
 - **Buforowanie danych** – umożliwia zapamiętywanie kolejnych porcji danych przesyłanych do rejestru specjalnego **Port komunikacyjny**. Możliwe do ustawienia są dwa tryby:
 - **Włączone** – kolejna porcja danych odebranych przez rejestr specjalny zostanie zapamiętana, jeżeli był spełniony warunek końca – patrz **Gotowy do druku po**. Bufor ma rozmiar 20 co oznacza, że można odebrać i przechowywać 20 różnych porcji danych gotowych do druku. Jeżeli kolejne dane będą przychodziły będą one nadpisywały dane na miejscu 20 i równocześnie pojawi się długi sygnał dźwiękowy informujący o przepiętaniu bufora. Dane z bufora stanowią rodzaj kolejki, będą one drukowane w takiej kolejności w jakiej zostały odebrane przez rejestr specjalny. Jeżeli cały bufor zostanie wydrukowany i zostanie wyzwolony kolejny wydruk zachowanie drukarki będzie zgodne z ustawieniem parametru **Przy braku danych**.
 - **Wyłączone** – kolejna porcja odebranych przez rejestr specjalny będzie nadpisywała dane, które zostały odebrane wcześniej a które nie zostały wydrukowane. Dane będą nadpisywane aż do momentu wydruku. Jeżeli następnie nie zostaną odebrane żadne dane zachowanie drukarki będzie zgodne z ustawieniem parametru **Przy braku danych**. W tym trybie zawsze drukowane będą dane, które zostały odebra-

ne jako ostatnie, czyli najświeższe.

- **Przy braku danych** – określa zachowanie drukarki w czasie, gdy nie przyszły dane od urządzenia zewnętrznego (gdy nie został spełniony warunek końca – patrz **Gotowy do druku po**), a mimo to drukowanie projektu zawierającego **Port komunikacyjny** zostało wyzwolone. W parametrze tym możliwe do ustawienia są następujące tryby pracy:
 - **Nie rób nic** – w momencie wyzwolenia drukowania, gdy dane nie zostały prawidłowo odebrane lub nie został spełniony warunek końca (patrz **Gotowy do druku po**) projekt nie będzie drukowany. Zostanie wyświetlony komunikat informujący o tym fakcie.
 - **Drukuj pusty obiekt** – projekt zostanie wydrukowany normalnie przy czym całe pole obiektu **Port komunikacyjny** będzie puste.



Jeżeli użytkownik zdefiniuje **Przedrostek** lub/i **Przyrostek** nie zostaną one wydrukowane.

- **Drukuj ostatni komunikat** – projekt zostanie wydrukowany z obiektem **Port komunikacyjny** przy czym zawartość obiektu będzie wypełniona ostatnio prawidłowo otrzymaną wiadomością od urządzenia zewnętrznego. W przypadku gdy będzie to pierwszy wydruk projekt będzie wydrukowany, a miejsce w którym powinny być odebrane dane będzie puste. Maksymalna liczba powtórzeń określa ile razy może być wydrukowany ostatni komunikat. Jeżeli ta wartość wydruku zostanie osiągnięta każde kolejne wyzwolenie wydruku spowoduje reakcję zgodną z trybem **Nie rób nic**.



Jeżeli użytkownik zdefiniuje **Przedrostek** lub/i **Przyrostek** zostaną one wydrukowane.

Parametry Drukowania – określają sposób drukowania danych przesłanych za pomocą portu komunikacyjnego. Parametry te ukrywane są przez odpowiadające im bardziej zaawansowane parametry w trybie eksperta – patrz poniżej.

- **Przedrostek** – tekst w obiekcie **Port komunikacyjny**, który będzie drukowany przed danymi otrzymanymi od urządzenia zewnętrznego.
- **Przyrostek** – tekst w obiekcie **Port komunikacyjny**, który będzie drukowany po danych otrzymanych od urządzenia zewnętrznego.

Ustawienia eksperta – określają zasady przetwarzania danych otrzymanych od urządzenia zewnętrznego, a także sposób potwierdzenia stanów drukarki tj.: start drukowania, stop drukowania, wydrukowano projekt, przesyłanych do urządzenia.

► Pokaż ustawienia eksperta

Przy starcie drukowania:	Przy przetworzeniu danych:	Przy zakończeniu druk.:
<input type="text"/>	<input type="text"/>	<input type="text"/>
Nazwa skryptu:	String formatujący:	
Brak skryptu	%s	
Ilość separatorów danych		
1		

- **Przy starcie drukowania** – określa dane jakie będą przesłane z drukarki do urządzenia zewnętrznego zaraz po uruchomieniu drukowania (po naciśnięciu przycisku **Start drukowania** na panelu **Kontrola drukarki**).
- **Przy przetworzeniu danych** – określa dane jakie będą przesłane z drukarki do urządzenia zewnętrznego po każdym wydruku projektu zawierającego obiekt **Port komunikacyjny**.
- **Przy zakończeniu druk.** – określa dane jakie będą przesłane z drukarki do urządzenia

zewnętrznego zaraz po zatrzymaniu drukowania (po naciśnięciu przycisku **Stop drukowania** na panelu **Kontrola drukarki**).

- **Nazwa skryptu** – pole to pozwala wybrać skrypt do którego zostaną przekazane dane w celu ich przetworzenia przed wydrukiem (pozwala to na wyszukiwanie danych do wydruku np. w bazie danych, Excelu, pliku csv itp.). Pliki ze skryptami muszą znajdować się w katalogu CustomData na partycji użytkownika znajdującej się w pamięci wewnętrznej drukarki. Dostęp do tej partycji jest możliwy przez otoczenie sieciowe. Nazwa dodanego pliku pojawi się na liście wyboru. Więcej informacji na temat skryptów znajduje się w dokumencie *Skrypty PHP dla obiektu PORT KOMUNIKACYJNY drukarek EBS Ink-Jet Systems*.
- **Ciąg formatujący** – zaawansowany sposób formatowania danych przesyłanych z urządzenia zewnętrznego do drukarki. Pole to określa jak przychodzące dane będzie interpretował procesor zarządzający drukowaniem. Wykorzystywane znaczniki %s – oznacza ciąg znaków, %d – liczbę.
- **Ilość separatorów danych** określa na ile części będą podzielone dane transmitowane za pośrednictwem portu komunikacyjnego. Jeżeli parametr ten ustawiony jest na 1, to cała zawartość przesłana do portu komunikacyjnego będzie wydrukowana na tym obiekcie. W innym przypadku użytkownik ma możliwość wyboru do jakich obiektów mają trafić poszczególne części danych przesyłanych za pośrednictwem portu komunikacyjnego, przy czym część pierwsza zawsze trafi do tego obiektu. Gdy parametr **Ilość separatorów danych** będzie ustawiony na wartość większą niż 1 dodatkowo dostępne będą następujące opcje:
 - **Znak separatora** – określa znak, który będzie oddzielał poszczególne części z danych transmitowanych za pomocą portu komunikacyjnego. Dodatkowo istnieje możliwość podania kodu ASCII znaku, który ma stanowić separator odbieranych danych. W tym celu zaznacz **kod ASCII**, a w pole **Znak separatora** wpisz dziesiętnie wartość kodu ASCII, który ma być interpretowany jako znak separatora danych.
 - **Obiekt X** – oznacza nazwę obiektu, do którego ma trafić określona X-em część odseparowanych danych odebranych przez port. Do wyboru są tylko obiekty, które znajdują się w danym projekcie, a do których dane te mogą trafić. Maksymalna ilość odseparowanych danych to 10 (np. jeżeli w projekcie jest 12 obiektów, to dane mogą zostać podzielone do 10-ciu z nich). Obiekt zawierający część danych z portu komunikacyjnego również zostanie podświetlony kolorem.

Możesz przekonwertować obiekt typu **Port komunikacyjny** na inny typ obiektu tekstowego za pomocą przycisku **Rejestry specjalne**.

Naciśnij przycisk **Zapisz**, aby zatwierdzić ustawione wartości parametrów i wstawić obiekt do projektu.

4.2.4.12. OBIEKT TEKSTOWY – PLIK TEKSTOWY

Obiekt tekstowy **Plik tekstowy** służy do drukowania danych zapisanych w pliku TXT.

W edytorze projektu naciśnij przycisk **T**, a następnie , aby wstawić do projektu nowy obiekt tekstowy typu **Plik tekstowy**.

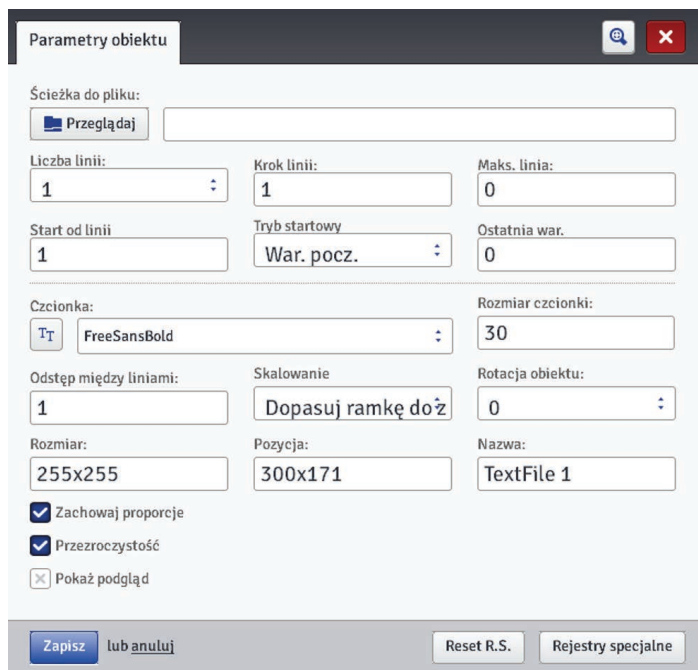

Naciśnij przycisk  **Przełączaj** i w wyświetlonym oknie wybierz z listy nazwę pliku, a następnie naciśnij przycisk **Wybierz plik**, aby wczytać plik tekstowy.

Parametry obiektu **Plik tekstowy**:

- **Liczba linii** – liczba wierszy, które mają zostać wstawione do obiektu z pliku tekstowego.
- **Krok linii** – liczba wierszy, o którą przesuwają się dane z pliku tekstowego, przy każdym kolejnym wydruku. Gdy **Liczba linii** jest większa od wartości **Krok linii**, to dane przesuną się o wartość **Liczba linii**.
- **Maks. linia** – ostatni wiersz tekstu, który ma być uwzględniony na wydruku.
- **Start od linii** – wiersz tekstu, który ma zostać wstawiony do obiektu jako pierwszy.
- Parametr **Tryb startowy** umożliwia ustawienie wartości, która linia z pliku tekstowego ma być wczytana po wznowieniu pracy drukarki. Możliwe są 2 warianty:
 - **War. pocz.** – wczytana zostanie wartość ustawiona jako **Start od linii**,
 - **Ostatnia war.** – wczytana zostanie linia przesunięta o **Krok linii** w stosunku do linii, na której zakończyło się drukowanie.
- **Ostatnia war.** wskazuje na linię, która była wydrukowana jako ostatnia. Warunkiem zapamiętania tej wartości jest prawidłowe wyłączenie drukarki – patrz rozdział **3.5.2. Wyłączenie drukarki (s. 18)**.

Naciśnięcie przycisku **Reset R.S.** daje możliwość zmiany parametru **Start od linii**. Parametr jest dostępny dla liczników, które parametr **Tryb startowy** mają ustawione na **War. pocz.**.

Możesz przekonwertować obiekt typu **Plik tekstowy** na inny typ obiektu za pomocą przycisku **Rejestry specjalne**.

Naciśnij przycisk **Zapisz**, aby zatwierdzić ustawione wartości parametrów i wstawić obiekt do projektu.

4.2.4.13. OBRAZEK

W edytorze projektu naciśnij przycisk , aby wstawić do projektu nowy obiekt typu **Obraz**.

Naciśnij przycisk  **Przeglądaj**, aby wczytać obrazek do druku z pamięci drukarki i w wyświetlonym oknie wybierz z listy nazwę pliku, a następnie naciśnij przycisk **Wybierz obrazek** (patrz 4.2.5.1. **Menadżer obrazków** (s. 97)). Drukarka obsługuje pliki w formacie PNG.

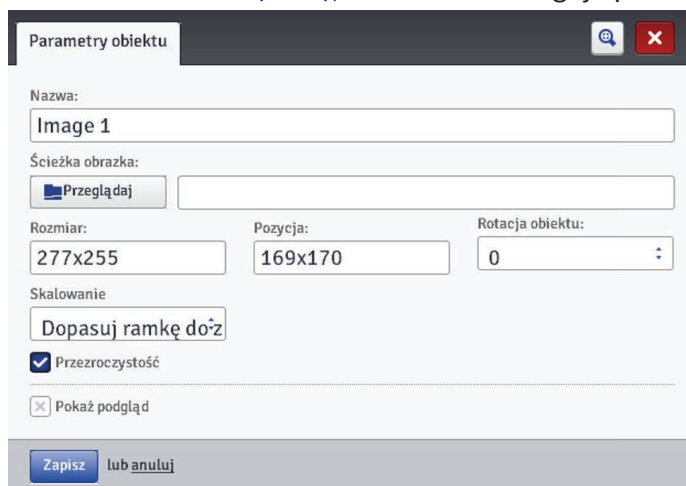

Parametry obiektu

Nazwa: Image 1

Ścieżka obrazka: 

Rozmiar: 277x255 Pozycja: 169x170 Rotacja obiektu: 0

Skalowanie: Dopasuj ramkę do:z

Przezroczystość

Pokaż podgląd

Zapisz lub **anuluj**

Naciśnij przycisk **Zapisz**, aby zatwierdzić ustawione wartości parametrów i wstawić obiekt do projektu.

4.2.4.14. KOD KRESKOWY

W edytorze projektu naciśnij przycisk , aby wstawić do projektu nowy obiekt typu **Kod kreskowy**.

Kod kreskowy może mieć następujące formy:

- **Zwykły kod kreskowy**,
- kod kreskowy zawierający rejestr specjalny typu **Data/Czas, Licznik, Port komunikacyjny, Plik tekstowy**.

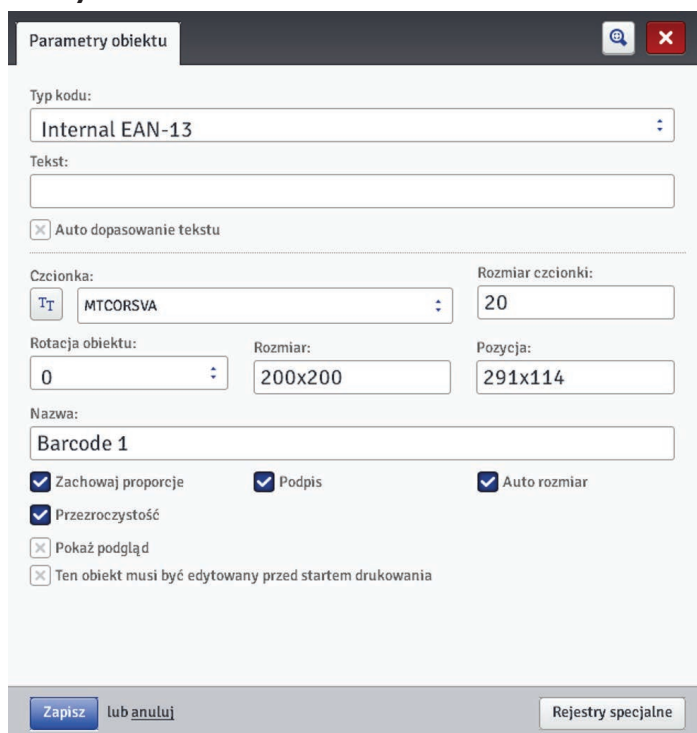

Parametry obiektu

Typ kodu: Internal EAN-13

Tekst:

Auto dopasowanie tekstu

Czcionka:  MTCORSVA Rozmiar czcionki: 20

Rotacja obiektu: 0 Rozmiar: 200x200 Pozycja: 291x114

Nazwa: Barcode 1

Zachowaj proporcje Podpis Auto rozmiar

Przezroczystość

Pokaż podgląd

Ten obiekt musi być edytowany przed startem drukowania

Zapisz lub **anuluj** Rejestry specjalne

Dostępne są następujące rodzaje kodów kreskowych:

- Numeryczne: EAN-2, EAN-5, EAN-8, EAN-13, EAN-5 + EAN-2, EAN-8 + EAN-2, EAN-8 + EAN-5, EAN-13 + EAN-2, EAN-13 + EAN-5, Code 25, Code 11, Code 25 Industrial, Code 25 Interleaved, Code 25 IATA, Code 25 Data Logic, Codabar, Leticode, Identcode, GS1 DataBar-14, GS1 DataBar Limited, GS1 DataBar Expanded, UPC-A, UPC-E, PostNet, MSI Plessey, Pharmacode One-Track, Pharmacode Two-Track, ITF-14, PZN.
- Alfnumeryczne: Code 39, Code 39 Extended, GS1-128 (UCC/EAN-128), Code 128, Code 16k, Code 93, Telepen Alpha, 2D:PDF417, 2D:PDF417 Turncated, 2D:QR Code, Australia Post 4-State, Royal Mail 4-State (RM4SCC), 2D:Data Matrix, 2D:MicroPDF417.

W pole **Tekst** wpisz ciąg znaków, który ma być przedstawiony za pomocą kodu kreskowego. Pamiętaj, aby dopasować typ kodu do ilości i rodzaju znaków. Szczegółowe informacje dotyczące formatów poszczególnych kodów wyświetlane są podczas wybierania typu kodu. Gdy pole zmienia kolor na czerwony, oznacza to, że wpisany ciąg znaków nie jest odpowiedni dla danego typu kodu (nieodpowiednia ilość znaków lub ich rodzaj).

Zaznaczenie „pola wyboru” parametru **Auto dopasowanie tekstu** powoduje, że wielkość **Podpisu** kodu jest dostosowana do wielkości kodu kreskowego. Gdy „pole wyboru” parametru **Auto dopasowanie tekstu** jest odznaczone, możesz zmienić wartości parametrów **Czcionka**, **Rozmiar czcionki** oraz zmienić parametr **Zachowaj proporcje**.

Dla obiektu kod kreskowy możesz zmienić następujące parametry:

- **Typ obram.** – typ ramki kodu kreskowego (dostępny dla wybranych kodów, nie dotyczy kodów wewnętrznych zawierających w nazwie Internal), możliwe są trzy warianty:
 - **brak** – brak ramki,
 - **bind** – linie ramki na górze i na dole kodu,
 - **box** – linie ramki z każdej strony kodu.
- **Rozmiar obram.** – szerokość ramki kodu kreskowego (dostępny dla wybranych kodów, nie dotyczy kodów wewnętrznych zawierających w nazwie Internal), umożliwia zmianę szerokości ramki, gdy **Typ obram.** ustawiona jest na **bind** lub **box**.
- odznaczenie „pola wyboru” **Zachowaj proporcje** (pole jest dostępne gdy pole wyboru” parametru **Auto dopasowanie tekstu** jest odznaczone) daje możliwość zmiany parametru **Rozmiar czcionki X i Y**.
- „pole wyboru” **Podpis** określa czy dany kod ma mieć jawnie wpisaną zawartość. Niektóre kody zwłaszcza 2D nie mają możliwości wyświetlenia podpisu, dlatego włączenie tej wartości w przypadku tego rodzaju kodu nie spowoduje dodanie do symbolu kodu podpisu.
- Zaznaczenie pola „przycisk wyboru” parametru **Auto rozmiar** powoduje, że ramka obiektu jest równa rozmiarowi obiektu. Odznaczone pole „przycisk wyboru” umożliwia zmianę rozmiaru ramki bez zmiany wielkości obiektu.

Jeżeli istnieje potrzeba edycji kodu kreskowego tuż przed wydrukiem, zaznacz pole „przycisk wyboru” **Ten obiekt musi być edytowany przed startem drukowania**. Po naciśnięciu przycisku **Start drukowania** zostanie wyświetlone okno, w którym można zmienić wartość kodu.

Możesz przekonwertować obiekt typu **Zwykły kod kreskowy** na inny typ kodu kreskowego za pomocą przycisku **Rejestry specjalne**. Pozwala to przedstawić parametr **Data/Czas**, **Licznik**, dane z urządzenia zewnętrznego przesyłane poprzez **Port komunikacyjny** oraz dane parametru **Plik tekstowy** za pomocą kodu kreskowego.



Naciśnij przycisk **Zapisz**, aby zatwierdzić ustawione wartości parametrów i wstawić obiekt do projektu.

4.2.4.15. OBIEKTY TYPU KSZTAŁT

Obiekty typu **Kształt** wstawiane są w pole edycji przez rysowanie kształtu wstawianego. Kliknięcie w polu edycyjnym powoduje postawienie pierwszej części kształtu (np. końca linii, wierzchołka prostokąta), następnie przesunięcie kursora myszki powoduje wygenerowanie podglądu obiektu wstawianego, a kliknięcie kolejny raz na polu edycyjnym umożliwia wstawienie obiektu którego podgląd był prezentowany w czasie jego tworzenia tj. w czasie poruszania kursorem myszki po pierwszym kliknięciu.

4.2.4.15.1. OBIEKT TYPU KSZTAŁT – LINIA

Obiekt typu **Kształt – Linia** umożliwia wydruk linii ciągłej.

W edytorze projektu naciśnij przycisk , a następnie , aby narysować obiekt typu **Linia**. Zaznacz obiekt i naciśnij przycisk , aby otworzyć okno **Parametry obiektu**.

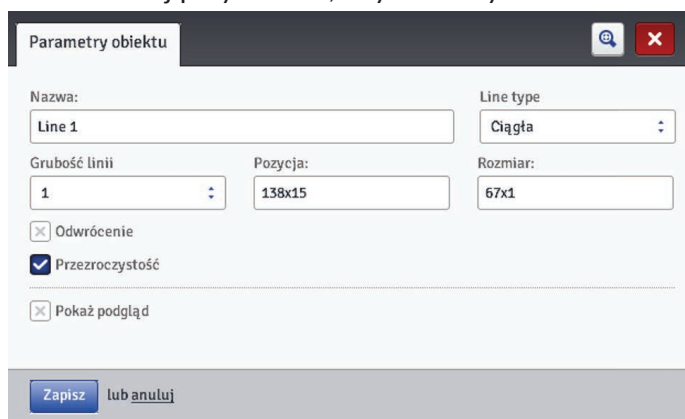



Możesz ustawić **Grubość linii** od 1 do 30. **Grubość linii** wyrażona jest w kropkach (pikselach).

Zaznaczenie pola „przycisk wyboru” parametru **Odwrócenie** powoduje, że w miejscu, gdzie **Linia** „przykrywa” inny obiekt znajdujący się na niższej warstwie, część wspólna linii i innego obiektu nie będzie drukowana.

Naciśnij przycisk **Zapisz**, aby zatwierdzić ustawione wartości parametrów.

4.2.4.15.2. OBIEKT TYPU KSZTAŁT – PROSTOKĄT

Obiekt typu **Kształt – Prostokąt** umożliwia wydruk dowolnego prostokąta: samych konturów lub figury wypełnionej (zaznaczone pola „przycisk wyboru” parametru **Wypełnienie**).



W edytorze projektu naciśnij przycisk , a następnie  **Prostokąt**, aby narysować obiekt typu **Prostokąt**. Zaznacz obiekt i naciśnij przycisk , aby otworzyć okno **Parametry obiektu**.

Zaznaczenie pola „przycisk wyboru” parametru **Odwrócenie** powoduje, że w miejscu gdzie **Prostokąt** „przykrywa” inny obiekt znajdujący się na niższej warstwie, część wspólna prostokąta i innego obiektu nie będzie drukowana.

Parametrem **Grubość linii** możesz ustawić grubość konturu Prostokąta. Parametr ten jest nieaktywny, gdy pole „przycisk wyboru” parametru **Wypełnienie** jest zaznaczone. Naciśnij przycisk **Zapisz**, aby zatwierdzić ustawione wartości parametrów.

4.2.4.15.3. **OBIĘKT TYPU KSZTAŁT – ELIPSA**

Obiekt typu **Kształt – Elipsa** umożliwia wydruk dowolnej elipsy: samych konturów lub figury wypełnionej (zaznaczone pola „przycisk wyboru” parametru **Wypełnienie**).

W edytorze projektu naciśnij przycisk , a następnie  **Elipsa**, aby narysować obiekt typu **Elipsa**. Zaznacz obiekt i naciśnij przycisk , aby otworzyć okno **Parametry obiektu**.

Zaznaczenie pola „przycisk wyboru” parametru **Odwrócenie** powoduje, że w miejscu gdzie **Elipsa** „przykrywa” inny obiekt znajdujący się na niższej warstwie, część wspólna elipsy i innego obiektu nie będzie drukowana.

Parametrem **Grubość linii** możesz ustawić grubość konturu Elipsy. Parametr ten jest nieaktywny, gdy pole „przycisk wyboru” parametru **Wypełnienie** jest zaznaczone.



Naciśnij przycisk **Zapisz**, aby zatwierdzić ustawione wartości parametrów.

4.2.4.16. **LISTA OBIĘKTÓW**

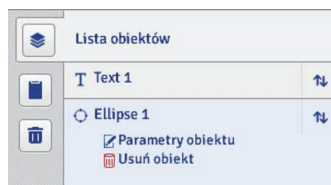
Listę wszystkich obiektów występujących w projekcie wywołuje się naciśnięciem przycisku  znajdującego się na prawym pionowym pasku narzędzi.



Kliknięcie lewym klawiszem myszy na nazwie obiektu sprawia, że podświetla się on na kolor niebieski i rozwija się menu: **Parametry obiektu** oraz **Usuń obiekt**. Nazwa obiektu podświetlona na kolor czerwony oznacza błąd (rodzaj błędu wyświetla się na ekranie znajdującym się w dolnej części okna przeglądarki - patrz [4.2.10. Komunikaty \(s. 106\)](#)). Na liście obiektów możesz wykonać następujące operacje:



- zmienić kolejność obiektów na liście, a tym samym kolejność ułożenia obiektów na obszarze edycji (ostatni obiekt na liście leży na najniższej warstwie, pierwszy na najwyższej) za pomocą przycisku ,
- edytować zaznaczony obiekt; po naciśnięciu przycisku  zostanie otworzone okno z parametrami obiektu,
- usunąć zaznaczony obiekt za pomocą przycisku  - usunięty obiekt zostanie przeniesiony do kosza - patrz [4.2.4.18. Kosz \(s. 96\)](#).

4.2.4.17. SCHOWEK

Schowek wywołuje się naciśnięciem przycisku  znajdującego się na prawym pionowym pasku narzędzi.



Na obiektach schowka możesz wykonać następujące operacje:



- usunąć pojedynczy obiekt ze schowka za pomocą przycisku  lub wszystkie obiekty za pomocą przycisku ,
- wkleić obiekt ze schowka do projektu za pomocą przycisku  **Wklej obiekt**.

4.2.4.18. Kosz

Kosz wywołuje się naciśnięciem przycisku  znajdującego się na prawym pionowym pasku narzędzi.



Na obiektach kosza możesz wykonać następujące operacje:

- usunąć pojedynczy obiekt z kosza za pomocą przycisku  lub wszystkie obiekty za pomocą przycisku ,
- przywrócić zaznaczony obiekt na listę obiektów za pomocą przycisku  **Przywróć obiekt**.

4.2.5. NARZĘDZIA

4.2.5.1. MENADŻER OBRAZKÓW

W menu **T** Narzędzia, znajdującym się na pasku menu, wybierz **Menadżer obrazków**. Za pomocą menadżera możesz:

- zapisać nowy obrazek w pamięci drukarki naciskając przycisk **+** **Instaluj nowy obrazek**. W wyświetlonym oknie naciśnij na pole tekstowe lub przycisk **Przełącznik** **Przełącznik** i wybierz z dysku komputera obrazek do zainstalowania. Operację zatwierdź przyciskiem **Przełącznik** **Instaluj wybrany obrazek**. Liczba zainstalowanych obrazków jest ograniczona dostępną pamięcią drukarki.
- usunąć obrazek z pamięci drukarki – zaznacz jego nazwę na liście i naciśnij przycisk **X** **Usuń zaznaczony obrazek**.

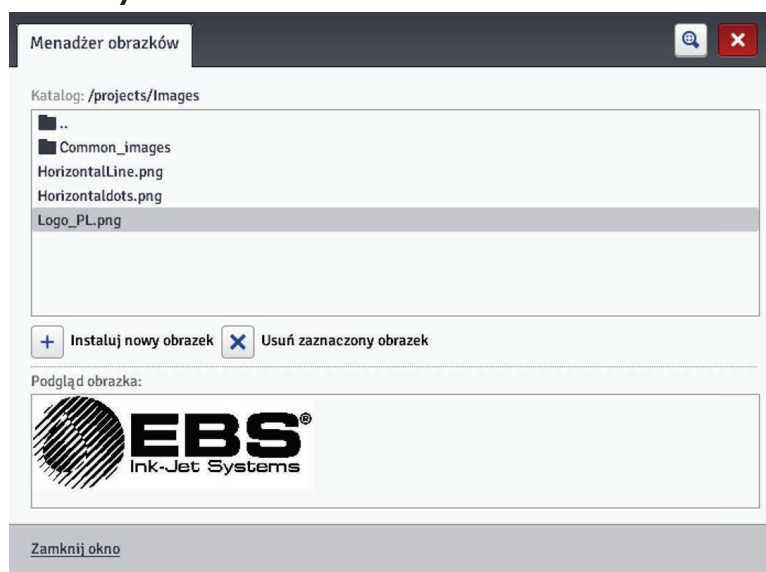

4.2.5.2. MENADŻER CZCIONEK

W menu **T** Narzędzia, znajdującym się na pasku menu, wybierz **Menadżer czcionek**. Za pomocą menadżera możesz:

- dodać nową czcionkę naciskając przycisk **+** **Instaluj nową czcionkę**. W wyświetlonym oknie naciśnij na pole tekstowe lub przycisk **Przełącznik** **Przełącznik** i wybierz z dysku komputera czcionkę do zainstalowania. Operację zatwierdź przyciskiem **Przełącznik** **Instaluj wybraną czcionkę**. Przed instalacją czcionki zalecamy zapoznać się z licencją używania danej czcionki. Liczba zainstalowanych czcionek jest ograniczona dostępną pamięcią drukarki.
- usunąć czcionkę z pamięci drukarki – zaznacz jej nazwę na liście i naciśnij przycisk **X** **Usuń zaznaczoną czcionkę**.

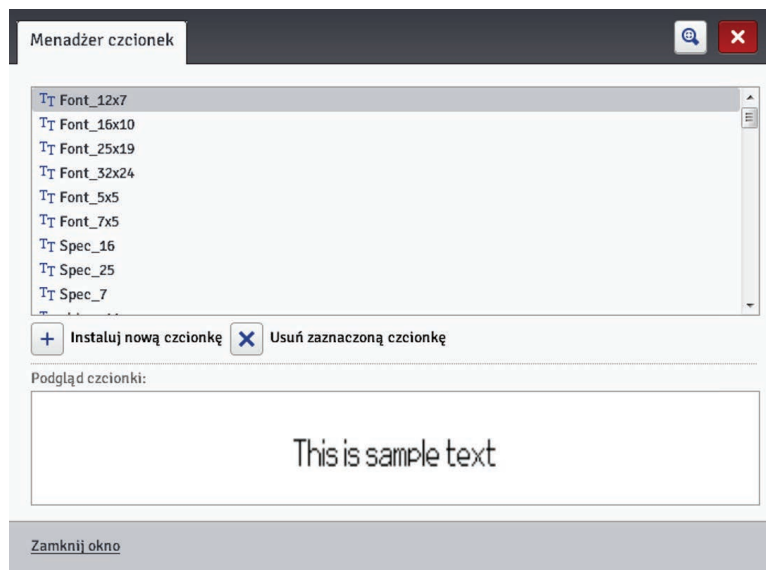

4.2.5.3. MENADŻER PLIKÓW TEKSTOWYCH

W menu **Tt Narzędzia**, znajdującym się na pasku menu, wybierz **Menadżer plików tekstowych**. Za pomocą menadżera możesz:



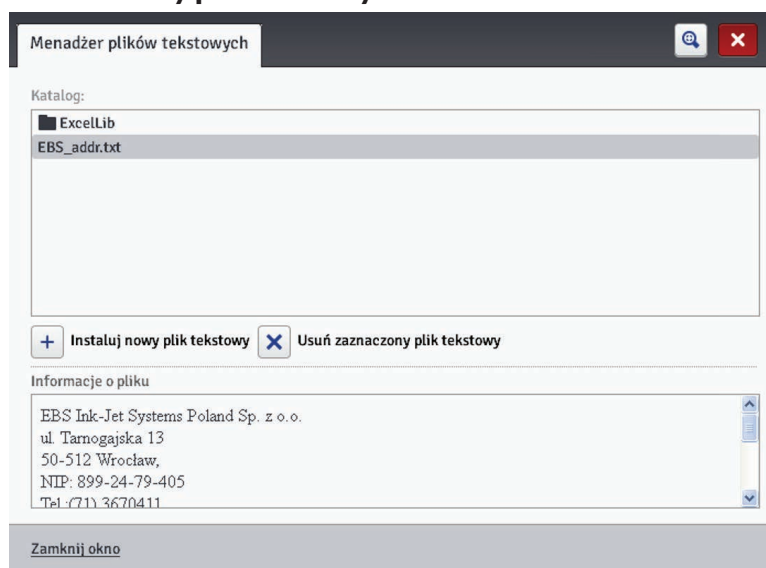

- dodać nowy plik tekstowy naciskając przycisk **+ Instaluj nowy plik tekstowy**. W wyświetlonym oknie naciśnij na pole tekstowe lub przycisk **Przełącznik** i wybierz z dysku komputera plik do zainstalowania. Operację zatwierdź przyciskiem **Instaluj wybrany plik tekstowy**. Liczba zainstalowanych plików jest ograniczona dostępną pamięcią drukarki.
- usunąć plik tekstowy z pamięci drukarki – zaznacz jego nazwę na liście i naciśnij przycisk **X Usuń zaznaczony plik tekstowy**.



4.2.5.4. MENADŻER UŻYTKOWNIKÓW

W menu **Tt Narzędzia**, znajdującym się na pasku menu, wybierz **Menadżer użytkowników**.

ków. Funkcje menadżera są dostępne dla użytkowników należących do grupy Administrator. Za pomocą menadżera możesz:

- dodać nowego użytkownika naciskając przycisk . W wyświetlonym oknie uzupełnij pola **Login**, **Hasło** i **Powtórz hasło**. Możesz dodać obrazek identyfikujący użytkownika – naciśnij na pole tekstowe lub przycisk  **Wybierz obrazek użytkownika** i wybierz z dysku komputera plik do wczytania. Operację zatwierdź przyciskiem **Wybierz obrazek**. Zaznacz pole „przycisk wyboru” przy grupie do której ma należeć użytkownik.
- edytować dane istniejącego użytkownika zaznaczając jego nazwę na liście i naciskając przycisk .
- usunąć użytkownika zaznaczając jego nazwę na liście i naciskając przycisk .
- włączyć autologowanie wybranego użytkownika po uruchomieniu Web User Interface zaznaczając pole „przycisk wyboru” **Włącz auto-logowanie** i wybierając jego nazwę z rozwijanej listy.

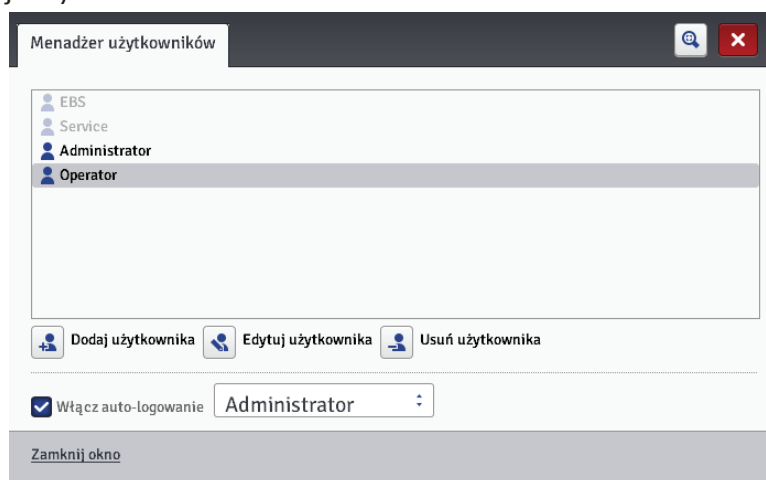



Z punktu widzenia użytkownika drukarki istotne są dwie grupy dostępu: Administrator i Operator.



Administrator i użytkownicy dodani do grupy Administrator mają dostęp do edytora projektów i parametrów, narzędzi oraz kontroli drukarki a także mogą dodawać nowych użytkowników oraz edytować i usuwać już istniejących.

Operator i użytkownicy dodani do grupy Operator mają dostęp jedynie do obsługi drukarki: otworzenia projektu do druku, rozpoczęcia i zatrzymania druku. Opcje niedostępne zostają wyszarzone.

4.2.5.5. MENADŻER SIECI DRUKAREK

W menu  **Narzędzia**, znajdującym się na pasku menu, wybierz **Menadżer sieci drukarek**. Za pomocą menadżera możesz:

- dodać nową drukarkę do sieci naciskając przycisk  **Dodaj drukarkę**. W wyświetlonym oknie uzupełnij pola **Nazwa drukarki** (nazwę ułatwiającą identyfikację drukarki na liście) i **IP drukarki** oraz wybierz z rozwijanej listy **Model drukarki**, a następnie naciśnij przycisk **Dodaj**.
- dodać nową drukarkę do sieci naciskając przycisk  **Wyszukiwanie drukarek**. Otczenie zostanie przeszukane i dostępne drukarki zostaną wyświetlone na liście. Do sieci można dodać wybraną drukarkę zaznaczając pole „przycisk wyboru” przy nazwie

- drukarki, bądź wszystkie drukarki naciskając przycisk **Odwróć zaznaczenie**, a następnie naciskając przycisk **Dodaj wybrane drukarki**.
- edytować dane istniejącej na liście drukarki zaznaczając jej nazwę i naciskając przycisk  **Edytuj drukarkę**.
 - usunąć drukarkę z listy zaznaczając jej nazwę i naciskając przycisk  **Usuń drukarkę**.

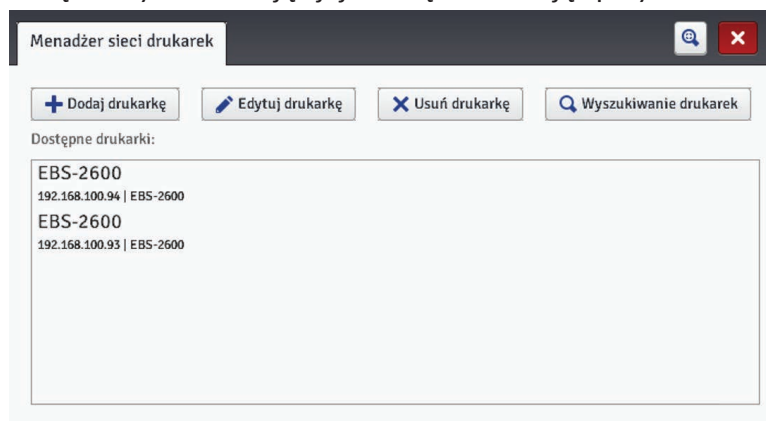

Zarządzać drukarkami z listy możesz poprzez **Sieć drukarek**. Okno sieci drukarek wywołuje się poprzez naciśnięcie na przycisk **Sieć drukarek**, który znajduje się na pasku na dole ekranu edytora WUI – patrz [4.2.2. Ekran roboczy edytora EBS Web User Interface \(s. 70\)](#).

W oknie **Sieć drukarek** wyświetla się lista drukarek z informacjami o:

- typie drukarki,
- adresie IP drukarki,
- statusie drukowania,
- statusie zbiornika z atramentem.

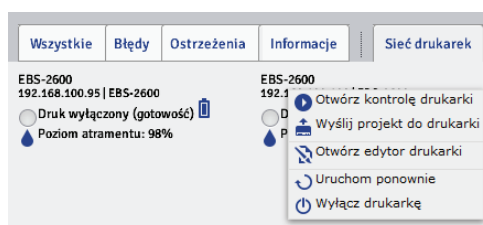

Wskaż kursorem nazwę drukarki i naciśnij lewy przycisk myszki. Rozwinie się podręczne menu za pomocą którego możesz:

- otworzyć okno kontroli drukarki – patrz [4.2.8. Kontrola drukarki \(s. 105\)](#),
- wysłać projekt do drukarki – patrz [4.2.4.4. Eksportuj projekt \(s. 73\)](#),
- otworzyć edytor EBS Web User Interface drukarki,
- uruchomić ponownie drukarkę,
- wyłączyć drukarkę.

4.2.5.6. MENADŻER JĘZYKÓW

W menu  **Narzędzia**, znajdującym się na pasku menu, wybierz **Menadżer języków**.

W nowym oknie przeglądarki zostanie wyświetlony edytor za pomocą którego możesz zmieniać nazwy menu, etykiety klawiszy oraz komunikaty wyświetlane na ekranie LCD drukarki i w edytorze drukarki. Z rozwijanej listy wybierz język, który chcesz edytować, a następnie wybierz Editor (komunikaty edytora EBS Web User Interface) lub LCD (komunikaty

drukarki). Po zmianie tekstu naciśnij przycisk **Save changes** na dole strony.

4.2.5.7. ZARZĄDZAJ KONTEM

W menu **Narzędzia**, znajdującym się na pasku menu, wybierz **Zarządzaj kontem**. Za pomocą tego narzędzia możesz zarządzać danymi konta użytkownika aktualnie zalogowanego. Możesz nadać użytkownikowi nową nazwę. W tym celu w polu **Login** skasuj obecną nazwę i wpisz nową.

W celu zmiany hasła danego użytkownika, podaj **Stare hasło**, a następnie podaj i powtórz **Nowe hasło**. Nowe ustawienia dostępne są po potwierdzeniu przyciskiem **Zapisz**.

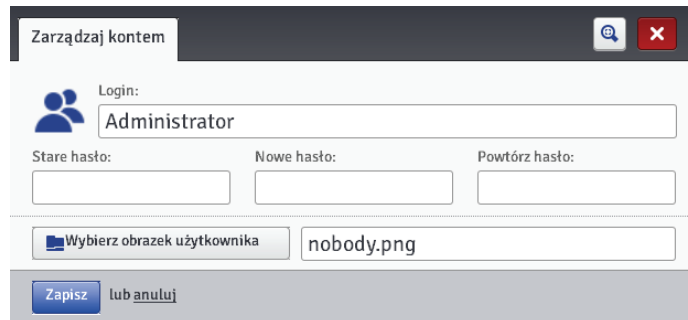

4.2.5.8. ROZMIAR O. ROBOCZEGO

W menu **Narzędzia**, znajdującym się na pasku menu, wybierz **Rozmiar o. roboczego**. Za pomocą tego narzędzia możesz precyzyjnie ustawić szerokość okna roboczego. Wartość możesz wpisać w kropkach (**px**) lub centymetrach (**cm**) wybierając odpowiednie pole. Zmienioną wartość zatwierdź przyciskiem **Zapisz**.

Narzędzie to jest dostępne, gdy projekt jest otworzony do edycji.



4.2.5.9. SYMULACJA WYDRUKU

W menu **Narzędzia**, znajdującym się na pasku menu, wybierz **Symulacja wydruku**. Za pomocą tego narzędzia możesz przeprowadzić test wydruku i zorientować się jak w rzeczywistości będzie wyglądał projekt.

Narzędzie to jest dostępne, gdy projekt jest otworzony do edycji. Przeglądarka internetowa

musi mieć odblokowaną możliwość wyświetlania wyskakujących okien.

4.2.5.10. KOSZT WYDRUKU

W menu  **Narzędzia**, znajdującym się na pasku menu, wybierz **Koszt wydruku**. Za pomocą tego narzędzia możesz ustalić liczbę wydruków danego projektu z 1 litra atramentu (**Liczba wydruków na litr**) lub z 1 zbiornika atramentu (**Liczba wydruków na zbiornik**).

Liczba wydruków zależna jest od parametru **Liczba pikseli** projektu oraz parametru drukowania **Intensywność wydruku**, którego wartość wybierana jest z rozwijanej listy.

4.2.6. USTAWIENIA

4.2.6.1. USTAWIENIA GŁÓWNE



W menu  **Ustawienia**, znajdującym się na pasku menu, wybierz **Ustawienia główne**.

W zakładce **Ustawienia ogólne** możesz ustawić **Język** obsługi edytora oraz włączyć **Statystyki** (patrz [4.2.4.12. Obiekt tekstowy - Plik tekstowy \(s. 90\)](#)). Wprowadzone ustawienia zatwierdź przyciskiem **Zapisz zmiany**.

W zakładce **Data i czas** możesz ustawić parametry daty i czasu (ustawienie wartości daty i czasu oraz ich formatu i rozdzielających separatorów jako formatu domyślnego dla nowo tworzonych obiektów tekstowych typu **Data/Czas**).

Data i czas, które pojawiają się po wywołaniu menu **Ustawienia główne** są aktualną datą i aktualnym czasem drukarki.

Możesz zapisać w drukarce dowolną datę oraz dowolny czas edytując je w polach **Data** i **Czas** i przesyłając do drukarki naciskając przycisk  **Ustaw datę w drukarce**.

Możesz zsynchronizować datę i czas drukarki i komputera naciskając kolejno przyciski  **Pobierz datę z komputera** i  **Ustaw datę w drukarce**.

Zmiany formatu daty i czasu oraz separatorów zatwierdzane są przyciskiem **Zapisz zmiany**.

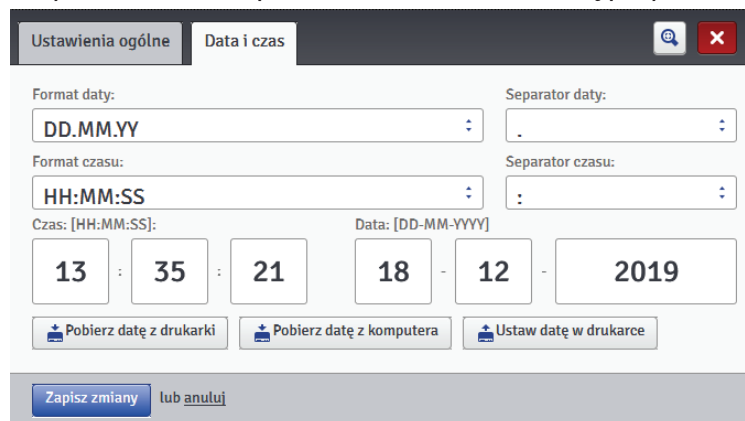

4.2.6.2. PARAMETRY TRANSPORTERA

W menu  **Ustawienia**, znajdującym się na pasku menu, wybierz **Parametry transportera**. Drukarka wyposażona jest w praktyczne narzędzie, które służy zmierzeniu prędkości transportera lub stałej enkodera czujnika prędkości. Wykonaj następujące czynności, aby wykonać pomiar:

1. Ustaw na transporterze produkcyjnym 2 przedmioty w odległości 1m (odległość mierzona między początkami przedmiotów). Istotne jest aby przedmioty miały taką wielkość, aby przy przesunięciu przed fotodetektorem spowodowały zmianę jego stanu.
2. Naciśnij przycisk **Wykryj stałą enkodera** lub **Wykryj prędkość transportera**.
3. Uruchom przesuw transportera produkcyjnego. Po przesunięciu obu przedmiotów przed fotodetektorem, stała enkodera bądź prędkość transportera zostanie automatycznie wyświetlona w odpowiednim polu.
4. Zmiany parametrów potwierdź naciśnięciem przycisku **Użyj aktualnych ustawień**.



4.2.7. SERWIS

4.2.7.1. AKTUALIZACJA

W menu  **Serwis**, znajdującym się na pasku menu, wybierz **Aktualizacja**.

Aktualizacje oprogramowania sprawiają, że drukarka zawsze zawiera aktualne i usprawnione oprogramowanie, zapewniające lepszą funkcjonalność urządzenia.

Nowe wersje oprogramowania są dostępne u dystrybutorów urządzeń EBS. Skontaktuj się ze swoim dystrybutorem, aby uzyskać oprogramowanie odpowiednie dla Twojej drukarki.

Aktualizacja może spowodować utratę projektów i ustawień indywidualnych, a także usunięcie zainstalowanych czcionek i obrazków. Upewnij się, że przed aktualizacją została wykonana kopia zapasowa projektów i plików, które chcesz zachować – patrz [3.14.2. Eksport projektów \(s. 31\)](#) za pomocą drukarki (jedynie eksport projektów) lub [4.2.4.4. Eksportuj projekt \(s. 73\)](#) za pomocą edytora WUI (eksport projektów i obrazków).

Naciśnij przycisk  **Wybierz plik aktualizacji**. W wyświetlonym ekranie wybierz z listy plik aktualizacji z rozszerzeniem EBS i naciśnij przycisk **Otwórz**.

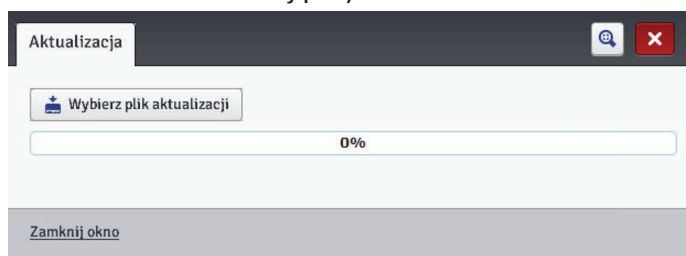

4.2.7.2. LOG

W menu  **Serwis**, znajdującym się na pasku menu, wybierz **Log**.

W oknie **Log** wyświetlane są wszystkie zdarzenia (np. logowanie użytkownika, otworenie projektu do edycji, start drukowania itp.) jakie miały miejsce, zarówno podczas pracy drukarki (**Dziennik drukarki**) jak i korzystaniu z edytora (**Dziennik edytora**). Po przełączeniu się z jednej z tych opcji na drugą naciśnij przycisk  **Przeładuj plik**, aby uaktualnić wyświetlane dane.

4.2.7.3. GENERUJ RAPORT SERWISOWY

W menu  **Serwis**, znajdującym się na pasku menu, wybierz **Generuj raport serwisowy**.

Funkcja ta umożliwi wygenerowanie elektronicznego raportu zawierającego informacje o stanie urządzenia. W przypadku pojawienia się problemu z drukarką, prześlij pocztą elektroniczną raport do dystrybutora lub oddziału zajmującego się serwisem drukarki. Jest to konieczne do rozpoczęcia procedury serwisowej. Analiza raportu przez wyspecjalizowany personel umożliwi identyfikację problemu, który pojawił się podczas pracy urządzenia.

Raport serwisowy może służyć także do aktywacji nowej opcji w przypadku, gdy pojawi się problem ze standardową aktywacją. Na podstawie informacji z przesłanego raportu serwisowego zostanie przesłany plik umożliwiający aktywację nowej opcji – patrz [4.2.7.4. Instalacja opcji \(s. 105\)](#).



Pojawienie się okna **Raport** po wybraniu polecenia **Generuj raport serwisowy** jest równoznaczne z rozpoczęciem generowania raportu.

Gdy raport zostanie wygenerowany, w wyświetlonym oknie raportu naciśnij przycisk **Naciśnij, aby ściągnąć raport.**, a następnie wybierz lokalizację dla pliku raportu, aby zapisać raport na dysku komputera.

4.2.7.4. INSTALACJA OPCJI

W menu  **Serwis**, znajdującym się na pasku menu, wybierz **Instalacja opcji**.

Funkcjonalność ta umożliwia dodawanie różnych opcji oprogramowania w zależności od wymagań użytkownika. O możliwość dodawania dedykowanego oprogramowania zapytaj wyspecjalizowany personel zajmujący się dystrybucją oraz serwisem drukarek.

Wybierz plik znajdujący się na komputerze naciskając na pole tekstowe lub przycisk  **Przełączaj**, aby zainstalować dodatkową opcję. Po wybraniu pliku, w oknie pola tekstowego pojawi się ścieżka. Naciśnij przycisk  **Instalacja opcji**, aby wybrana opcja została dodana do oprogramowania drukarki.

4.2.7.5. PODGLĄD LCD

W menu  **Serwis**, znajdującym się na pasku menu, wybierz **Podgląd LCD**.

Dzięki podglądowi możesz za pomocą edytora sprawdzić co jest wyświetlane na ekranie LCD drukarki, a także obsługiwać drukarkę za pomocą myszki. Obraz będzie odświeżany po czasie wybranym z rozwijanej listy po zaznaczeniu pola „przycisk wyboru” przy parametrze **Automatyczne odświeżanie po**.

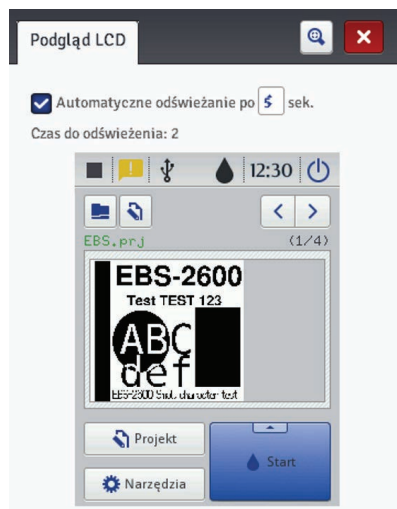

4.2.8. KONTROLA DRUKARKI

Patrz 5.2.2. *Wywołanie druku projektu z poziomu przeglądarki internetowej (s. 108)*.

Menu  **Kontrola drukarki** nie jest dostępne w Offline WUI, ale można zarządzać wybraną drukarką przez sieć drukarek – patrz *Sieć drukarek (s. 100)*.

4.2.9. INFORMACJE

4.2.9.1. O PROGRAMIE

W menu  **Informacje**, znajdującym się na pasku menu, wybierz **O programie**.

W wyświetlonym oknie możesz sprawdzić dane adresowe producenta oraz wersje oprogramowania drukarki.

Z punktu widzenia użytkownika w standardowej eksploatacji drukarki istotna jest informacja o wersji systemu (System version). Dzięki niej możesz sprawdzić czy posiadasz aktualną wersję oprogramowania.

Pozostałe numery wersji, a także numer seryjny urządzenia są niezbędne dla czynności diagnostycznych serwisu drukarki.

4.2.9.2. STATYSTYKI EKSPLOATACYJNE

W menu  **Informacje**, znajdującym się na pasku menu, wybierz **Statystyki eksploatacyjne**.

W wyświetlonym oknie możesz sprawdzić informacje o czasie pracy i liczbie wykonanych wydruków z podziałem na raport użytkownika i raport urządzenia (statystyki ogólne).

Raport użytkownika jest zliczany dla wszystkich użytkowników sumarycznie. Jeżeli chcesz uzyskać odrębny raport dla danego użytkownika, to po rozpoczęciu pracy wyczyść statystyki. W tym celu zaznacz pole „przycisk wyboru” przy parametrze **Raport użytkownika**, a następnie naciśnij przycisk  **Wyczyść statystyki**.

Dodatkowe statystyki pokazujące ilość wykonanych wydruków z podziałem na poszczególne projekty dostępne są po ustawieniu parametru **Statystyki** na **Włączone** – patrz [4.2.6.1. Ustawienia główne \(s. 102\)](#).



Raport jest uaktualniany po wyłączeniu drukowania (patrz [5.2. Drukowanie projektu \(s. 108\)](#)) oraz zamknięciu i ponownym otwarciu okna statystyk.



4.2.10. KOMUNIKATY

Ważne informacje związane z pracą drukarki są sygnalizowane rozwinięciem okna komunikatów na dole ekranu roboczego edytora EBS Web User Interface.



Informacje te prezentowane są w czterech zakładkach:

- wszystkie komunikaty,
- komunikaty błędów ,
- komunikaty ostrzegawcze ,
- komunikaty informacyjne .

Komunikaty wyświetlane są jeden pod drugim. Możesz usunąć pojedynczy komunikat naciskając przycisk  lub usunąć wszystkie naciskając przycisk .

Jeżeli w danym momencie nie ma komunikatów okno wiadomości jest zwinięte.

5. DRUKOWANIE





Po każdorazowym włączeniu drukarki, przed wykonaniem docelowego wydruku przeprowadź wydruk próbny, aby upewnić się, że wszystkie parametry drukowania są ustawione we właściwy sposób oraz, że wyrzut atramentu z dysz jest prawidłowy.

5.1. OTWORZENIE PROJEKTU DO DRUKU

5.1.1. OTWORZENIE PROJEKTU DO DRUKU Z POZIOMU LCD DRUKARKI

Otwórz projekt do druku za pomocą przycisku  (G) lub wybierz projekt za pomocą przycisków przełączania między projektami  lub  (w obrębie danego katalogu).

Projekt otworzony do druku możesz przed wydrukiem edytować. Możesz zmienić:

- zawartość projektu – naciśnij przycisk edycji  (H), a następnie przycisk  **Projekt**,
- parametry drukowania (ogólne) – naciśnij przycisk edycji  (H), a następnie przycisk  **Parametry**.

Po edycji naciśnij przycisk  (M) jeżeli chcesz zachować zmiany. Jeżeli zmiana nie zostanie zapisana, to projekt będzie mógł być wydrukowany ze zmienioną zawartością lub wartością parametru jedynie do momentu zmiany projektu lub wyłączenia drukarki.

Jeżeli zmienisz otwarty do druku projekt lub jego parametry z poziomu przeglądarki internetowej to na ekranie LCD drukarki pojawi się następujący komunikat:

Plik aktualnie otwartego projektu został zmieniony, czy wczytać go ponownie?

Jeżeli chcesz wydrukować uaktualniony projekt naciśnij przycisk  **Tak**.

5.1.2. OTWORZENIE PROJEKTU DO DRUKU Z POZIOMU PRZEGLĄDARKI INTERNETOWEJ







Otwórz projekt do druku za pomocą przycisku **Otwórz projekt do druku** znajdującego się w module kontroli drukarki ekranu roboczego edytora (patrz [4.2.2. Ekran roboczy edytora EBS Web User Interface \(s. 70\)](#)) lub za pomocą przycisku  **Otwórz projekt do druku** w menu **Kontrola drukarki**.

Przed wydrukiem możesz zmienić parametry drukowania. W tym celu naciśnij przycisk  **Parametry drukowania**. Po edycji naciśnij **Zapisz**. Jeżeli zmiana nie zostanie zapisana, to projekt będzie mógł być wydrukowany ze zmienioną zawartością lub wartością parametru jedynie do momentu zmiany projektu lub wyłączenia drukarki.

5.2. DRUKOWANIE PROJEKTU

5.2.1. WYWOŁANIE DRUKU PROJEKTU Z POZIOMU LCD DRUKARKI

Naciśnij przycisk  **Start (P)**, aby uruchomić drukowanie – status drukowania zmieni się na  (**Druk włączony (oczekiwanie)**). Rozpoczęcie drukowania nastąpi po zadziałaniu fotodetektora – status drukowania zmieni się na  (**Druk włączony (drukowanie)**).

Po naciśnięciu przycisku  **Stop (P)** drukowanie zostanie wyłączone, a status drukowania zmieni się na  (**Druk wyłączony (gotowość)**).

5.2.2. WYWOŁANIE DRUKU PROJEKTU Z POZIOMU PRZEGLĄDARKI INTERNETOWEJ



Otwórz projekt do druku – patrz [5.1.2. Otworzenie projektu do druku z poziomu przeglądarki internetowej \(s. 107\)](#).

W oknie **Kontrola drukarki** w polu **Status drukarki** wyświetlana jest informacja czy drukowanie jest uruchomione oraz informacja o procesie drukowania:

- **Druk wyłączony (gotowość)** – drukarka w gotowości,
- **Druk włączony (oczekiwanie)** – oczekiwanie na sygnał z fotodetektora,
- **Druk włączony (drukowanie)** – wydruk.

Pole **Aktualny projekt** pokazuje nazwę projektu wczytanego do druku. Ostatni drukowany projekt jest zapamiętywany przez drukarkę i jest automatycznie wczytywany przy ponownym starcie drukarki.



Dodatkowo wyświetlane są informacje na temat atramentu (**Status zbiornika atramentu, Poziom atramentu i Kolor atramentu**).

Jeżeli pole „przycisk wyboru” parametru **Włącz autostart** jest zaznaczone drukarka uruchomi automatycznie druk ostatnio drukowanego projektu natychmiast po włączeniu urządzenia.

Naciśnij przycisk **Start drukowania**, aby uruchomić drukowanie – status drukarki zmieni się na **Druk włączony (oczekiwanie)**. Rozpoczęcie drukowania nastąpi po zadziałaniu fotodetektora – status drukarki zmieni się na **Druk włączony (drukowanie)**.

Po naciśnięciu przycisku **Stop drukowania** drukowanie zostanie wyłączone, a status drukarki zmieni się na **Druk wyłączony (gotowość)**.

Wczytanie innego projektu do druku dokonuje się przez naciśnięcie przycisku  **Otwórz projekt do druku**.

Przed rozpoczęciem druku można zmienić parametry drukowania. Okno parametrów wywołuje się za pomocą przycisku  **Parametry drukowania**. Parametry te dotyczą tylko obecnego wydruku, nie są zapisywane jako parametry dla danego projektu. Użyj opcji  **Parametry drukowania** z poziomu edycji projektu, aby zapisać parametry dla danego projektu, a następnie zapisz zmiany w projekcie – patrz [4.2.4.6. Parametry drukowania \(s. 77\)](#).

6. KONSERWACJA, PRZECHOWYWANIE, TRANSPORT

6.1. KONSERWACJA OKRESOWA

Przed przystąpieniem do konserwacji zapoznaj się z rozdziałem **1.2. Zasady bezpieczeństwa (s. 8)**.

Konserwacja urządzenia przez użytkownika polega m.in. na okresowym wykonywaniu pewnych czynności kontrolnych i serwisowych pozwalających na utrzymanie urządzenia w pełnej sprawności w czasie jego codziennej pracy. Niektóre czynności wykonuje się codziennie, inne co określony czas pracy urządzenia, lub też co określoną ilość zużytego atramentu.

Czynności wykonywane codziennie:

- Sprawdź poziom atramentu w butelce. Jeżeli butelka jest pusta wymień ją – patrz **3.6. Wymiana butelki z atramentem w drukarce (s. 19)**.
- Po skończonej pracy i wyłączeniu urządzenia:
 - przemyj z zewnątrz głowicę oraz fotodetektor w celu usunięcia resztek atramentu za pomocą tkaniny nasączonej zmywaczem przeznaczonym do czyszczenia drukarki,
 - przetrzyj płytkę z dyszami **18** w celu usunięcia resztek atramentu za pomocą czyścika dostarczonego przez producenta,



Do czyszczenia płytki z dyszami używaj wyłącznie czyścika dostarczonego przez producenta. Czyszczenie płytki dysz innymi materiałami może spowodować jej zarysowanie i uszkodzenie! Piankowy czyścik jest jedнокrotnego użytku, rączkę czyścika można używać wielokrotnie.

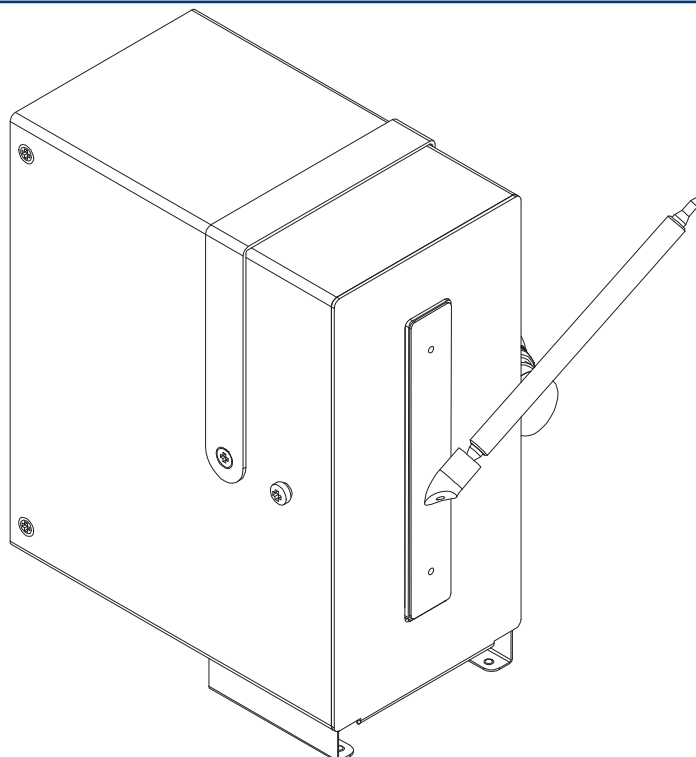

Czynności wykonywane okresowo:

- Kontroluj stopień zanieczyszczenia czoła głowicy **18** (czas kontroli dobierz indywidualnie w zależności od warunków pracy urządzenia). Zanieczyszczenie czoła głowicy może powodować zablokowanie pisania dyszek, aż do całkowitego zaniku drukowania.

- Kontroluj stopień zanieczyszczenia zaworu odpowietrznika **5** oraz filtra **24** (czas kontroli dobierz indywidualnie w zależności od warunków pracy urządzenia) – zanieczyszczenie wlotu powietrza może powodować zapowietrzanie głowicy, co w konsekwencji prowadzi do zniknięcia drukowania. W przypadku zabrudzenia filtra powietrza **24** atramentem, umyj go w wodzie z niewielkim dodatkiem mydła. Czysty filtr **24** powinien mieć siateczkę koloru białego. Przed ponownym zamontowaniem filtra osusz go powietrzem. Aby zamontować powtórnie filtr wkręć go do oporu w otwór znajdujący się w zaworze odpowietrznika **5** (patrz [Rys. 1 \(s. 11\)](#)).
- Kontroluj poziom zlewki w butelce odbierającej atrament w czasie płukania **11**, w razie potrzeby opróżnij butelkę ze zlewkami. Zlewki należy usunąć zgodnie z normą utylizacji tego typu zanieczyszczonych atramentów. Nie można doprowadzić do przepełnienia butelki ze zlewkami, gdyż może to spowodować uszkodzenie pompki odsysania.

6.2. ODPOWIETRZANIE GŁOWICY DRUKARKI

Patrz [4.1.7.1. Płukanie \(s. 66\)](#).

6.3. PRZECHOWYWANIE URZĄDZENIA

Przechowywanie nieużywanej przez dłuższy czas drukarki (powyżej 3 miesięcy) może spowodować częściowe wyschnięcie atramentu w elementach drukarki. Z tego powodu do przechowywania zabezpiecz ją w poniższy sposób:

1. Wykręć butelkę z atramentem i w jej miejsce wkręć korek **4** w celu zapewnienia szczelności wnętrza kałamarza.
2. Uruchom funkcję płukanie, aby opróżnić kałamarz drukarki – patrz [4.1.7.1. Płukanie \(s. 66\)](#). Kontynuuj płukanie do momentu aż atrament przestanie wypływać z głowicy.
3. Zamknij zawór **5** (znacznik **25** na zaworze **5** ma znajdować się w pozycji TRANSPORT).
4. Wyczyść głowicę - patrz [6.1. Konserwacja okresowa \(s. 109\)](#).
5. Na płytkę z dyszkami **18** nałóż i przykręć śrubami pokrywę uszczelniającą **8a**, zapobiegającą zabrudzeniu dysz i wysychaniu w nich atramentu.
6. Zabezpiecz drukarkę przed kurzem, oddziaływaniem agresywnych par i gazów oraz wpływów atmosferycznych. Najlepszym rozwiązaniem jest włożenie drukarki do worka polietylenowego, usunięcie z niego powietrza i szczelne zamknięcie pamiętając, aby zawsze zachowywać pozycję poziomą drukarki. Należy też zabezpieczyć drukarkę przed narażeniami mechanicznymi.

6.4. TRANSPORT URZĄDZENIA

Drukarka **EBS 2600** może być transportowana przy spełnieniu następujących warunków:

- położenie drukarki w pozycji poziomej,
- z wykręconą butelką z atramentem i wkręconą w jej miejsce nakrętką kałamarza **4**,
- opróżnioną z atramentu z kałamarza (poprzez płukanie, aż atrament przestanie wypływać z głowicy – patrz [4.1.7.1. Płukanie \(s. 66\)](#),
- z zamkniętym zaworem **5** (znacznik **25** na zaworze **5** ma znajdować się w pozycji TRANSPORT),
- z założoną pokrywą uszczelniającą **8a** na płytkę z dyskami **18**.

1. Zabezpiecz drukarkę tak jak do przechowywania – patrz **6.3. Przechowywanie urządzenia (s. 110)**.
2. Zawiń w opakowanie z tektury falistej lub folii bąbelkowej elementy systemu drukującego (sterownik, głowicę, elementy mocowania głowicy – uchwyty).
3. Zwiń kable połączeniowe na średnicy ok. 20 cm i zabezpiecz taśmą do pakowania.
4. Włóż do pudła kartonowego (wskazane jest użycie oryginalnego opakowania) wszystkie zabezpieczone elementy i zabezpiecz przed przemieszczaniem się. Pudło zamknij i zabezpiecz przed samoistnym otwieraniem się. Możesz też użyć inne opakowanie chroniące wszystkie elementy przed uszkodzeniami mechanicznymi.

Nie należy poddawać urządzenia nadmiernym wstrząsoms ani wibracjom. Dopuszczalne narażenia wewnątrz opakowania wynoszą: max 1 g, max 2ms.

7. PROBLEMY ZWIĄZANE Z PRACĄ I OBSŁUGĄ DRUKARKI

7.1. DRUKARKA NIE WŁĄCZA SIĘ

Po włączeniu wyłącznika głównego nie włącza się. Wyświetlacz drukarki nie świeci się.

- Sprawdź czy kabel sieciowy jest prawidłowo podłączony.
- Sprawdź czy w gniazdku sieciowym jest napięcie.

7.2. DRUKARKA NIE DRUKUJE PO PRZYJĘCIU KOMENDY ROZPOCZĘCIA DRUKOWANIA

Po włączeniu urządzenia i naciśnięciu przycisku  **Start (P)** drukarka nie drukuje wybranego projektu:

- Sprawdź czy w butelce jest atrament.
- Sprawdź czy fotodetektor wykrywa przesuwające się przedmioty (w przypadku gdy parametr drukowania **Powtórzenia wydruku** nie wynosi ).
- Sprawdź czy parametr **Źródło fotodetektora** jest ustawiony na **Wbudowany** lub **Oba** – patrz **4.1.5. Parametry drukowania (s. 62)**.
- Gdy korzystasz z fotodetektora zewnętrznego:
 - sprawdź prawidłowość podłączenia do drukarki (złącze kabla musi być prawidłowo wciśnięte do gniazda **15**),
 - sprawdź czy parametr **Źródło fotodetektora** jest ustawiony na **Zewnętrzny** lub **Oba** – patrz **4.1.5. Parametry drukowania (s. 62)**.
- Gdy korzystasz z shaft-encodera:
 - sprawdź prawidłowość podłączenia do drukarki (złącze kabla musi być prawidłowo wciśnięte do gniazda **16**),
 - sprawdź czy parametr **Źródło generatora imp.** jest ustawiony na **Shaft (źródło zewnętrzne)** – patrz **4.1.5. Parametry drukowania (s. 62)**,
 - sprawdź czy obraca się oś shaft-encodera.

7.3. NAPIS JEST KRZYWY, POFALOWANY LUB POSZARPANY

Drukowany napis jest krzywy, pofalowany lub poszarpany.

TEST TEST

lub

- Powodem krzywego druku może być drganie elementu do którego zamocowany jest uchwyt drukarki. Zamocuj uchwyt drukarki do stabilnego elementu, który nie podlega drganiom i wstrząsom.
- Powodem krzywego druku może być drganie opisywanych przedmiotów przesuwających się na transporterze. Ustabilizuj opisywane przedmioty przed drukarką, aby w momencie drukowania nie drżały i nie podlegały wstrząsom.

7.4. W DRUKOWANYM NAPISIE BRAKUJE NIEKTÓRYCH RZĄDKÓW PIONOWYCH

W drukowanym napisie brakuje niektórych rzędów pionowych (dotyczy drukarek, w których drukowanie rzędów pionowych jest synchronizowane przez zewnętrzny shaft-encoder).

Przyczyną takiego zniekształcania napisu jest zbyt duża szybkość pisania przy drukowaniu synchronizowanym zewnętrznym shaft-encoderem (dokładnie: zbyt duża częstotliwość taktowania rzędów pionowych).

Należy zmniejszyć wartość parametru **Stała enkodera** dostępnego w Ustawieniach ogólnych – patrz [3.8. Ustawienia ogólne \(s. 22\)](#).

7.5. WYDRUK JEST ZNIEKSZTAŁCONY

Wydruk jest zniekształcony, jakby nie ostry, z niewielkim przesunięciem.

TEST

Czasem wskutek uderzenia głowicy przez poruszający się opisywany przedmiot może nastąpić jej przemieszczenie. Przyczyną jest zbyt duża odległość opisywanego przedmiotu od głowicy. Należy dosunąć głowicę do płaszczyzny ruchu przedmiotu na odległość 2 - 4 mm (odległość mierzona od ślizgu).

7.6. NIEKTÓRE DYSZE NIE DRUKUJĄ

Po uruchomieniu drukowania na wydruku nie widać niektórych kropelek.

TEST TEST

lub

- Skieruj wylot dysz do naczynia np. służącego do mycia drukarki.
- Przemyj dysze zmywaczem jeżeli pokryte są zaschniętym atramentem.
- Uruchom funkcję płukania dysz – patrz [4.1.7.1. Płukanie \(s. 66\)](#).

- Gdy z wszystkich dysz atrament będzie wyrzucany regularnie przerwij płukanie.



Częste i długotrwałe używanie funkcji płukania powoduje zwiększone zużycie atramentu.

7.7. WYDRUK JEST MOCNO WYTŁUSZCZONY I ROZLEWAJĄCY SIĘ

Wydruk jest mocno nasycony atramentem, krople zlewają się ze sobą i cały napis rozlewa się na opisywanym przedmiocie.

TEST

Zmniejsz wartość parametru **Intensywność wydruku** w parametrach drukowania – patrz **4.1.5. Parametry drukowania (s. 62)**.

7.8. PYTANIA I PROBLEMY

Jeżeli po przeczytaniu niniejszej instrukcji obsługi pojawią się dodatkowe pytania, to:

- przejrzyj stronę internetową producenta drukarki - firmy EBS Ink Jet Systems,
- spróbuj zwrócić się z pytaniem do przedstawiciela producenta,
- przedstaw problem za pośrednictwem formularza kontaktu znajdującego się na internetowej stronie producenta.

8. PARAMETRY TECHNICZNE

8.1. WŁAŚCIWOŚCI FIZYCZNE

Wymiary	długość: 420 mm (16,54") szerokość: 160 mm (6,30") wysokość: 210 mm (8,27")
Masa	4,8 kg (10,6 lbs) – wraz z butelką z atramentem 0,5 litra

8.2. DANE TECHNICZNE

Liczba dysz	510
Odległość między dyszami	141,1 µm (około 1/180 cala)
Rozdzielczość pionowa	180 dpi (kropek/cal)
Wysokość druku	71,8 mm (2,827 cala)
Pozycja robocza drukarki	pozioma
Maksymalna odległość opisywanego przedmiotu od powierzchni ślizgu	4 mm

Liczba projektów (jednocześnie przechowywanych w pamięci drukarki)	ograniczona pamięcią wewnętrzną drukarki
Maksymalna liczba znaków w projekcie	ograniczona pamięcią wewnętrzną drukarki
Drukowanie grafiki (logo, graficzne znaki specjalne)	Standardowo możliwość edycji i drukowania tekstów i symboli graficznych z użyciem czcionek typu True Type, a także za pomocą znaków kodu UTF-8
Znaki specjalne	Znaki diakrytyczne, graficzne znaki informacyjne, ostrzegawcze, transportowe itp.
Rejestry specjalne (teksty o dynamicznie zmieniającej się treści w zależności od zaistnienia określonego zdarzenia)	Data i czas w dowolnym układzie, termin przydatności, licznik rosnący, licznik malejący, liczniki kaskadowe, kody kreskowe
Sterowanie drukarką, edycja projektów i parametrów drukowania	<ul style="list-style-type: none"> - na ekranie LCD drukarki, - poprzez przeglądarkę internetową Firefox® (edytor EBS Web User Interface – online i offline).
Taktowanie drukowania	generator wewnętrzny lub przetwornik obrotowo impulsowy – tzw. shaft-encoder (dla transporterów o zmiennej szybkości)

8.3. ZASILANIE

Zasilanie (zintegrowany zasilacz w drukarce)	WEJ: 100-240 V~, 50-60 Hz
Pobór prądu	<0,5 A

8.4. WARUNKI PRACY

Zakres temperatur pracy	od +5 °C do +40 °C
Wilgotność	Do 80% bez kondensacji pary wodnej – dla temperatur powyżej punktu rosy (umożliwia pracę w czasie deszczu pod warunkiem, że opisywana powierzchnia jest sucha).
Wymagania mechaniczne	wibracje max. 1g, max. 10Hz, udary max.1g, max. 2ms.

8.5. PARAMETRY UKŁADU KONTROLI ATRAMENTU (UKA)

Zakres częstotliwości, w której pracuje UKA	13,56 MHz
Natężenie pola elektrycznego w odległości 10 m od UKA	-58,6 dB μ A/m



Drukarka EBS 2600 jest urządzeniem klasy 1, w odniesieniu do art. 8.2 dyrektywy 2014/53/EU.

8.6. MATERIAŁY EKSPLOATACYJNE

Atrament	Czarny atrament: olejowy oraz inne
Pojemność butelki z atramentem	0,5 litra
Zużycie atramentu	do 0,5 miliona wydruków – przy zadruku: 500x500 kropek, 10% wypełnienia z 0,5 litra atramentu

9. ELEMENTY WYPOSAŻENIA



Zgodnie z zamówieniem klienta niektóre elementy mogą nie występować w zestawie typowym lub mogą występować inne – nie wyszczególnione poniżej.

- Drukarka (sterownik z głowicą).....	1 szt.
- Kabel zasilający.....	1 szt.
- Ślizg głowicy.....	1 szt.
- Statyw drukarki kompletny.....	1 szt.
- Kabel Ethernet Crossover – RJ45.....	1 szt.
- Butelka z atramentem startowa.....	1 szt.
- Butelka na zlewki.....	1 szt.
- Zmywacz.....	1 szt.
- Zestaw do czyszczenia głowicy.....	1 szt.

Elementy opcjonalne:

- Konwerter USB – RS232,
- Fotodetektor – zewnętrzny czujnik optyczny,
- Shaft-enkoder – zewnętrzny czujnik prędkości transportera,
- Sygnalizator alarmu,
- Moduł ALARM/STOP.

Produkcja, dystrybucja i serwis:



EBS Ink-Jet Systems Poland Sp. z o. o.

✉ ul. Tarnogajska 13

PL 50-512 WROCŁAW

☎ (+48) 71 367 04 11

📠 (+ 48) 71 373 32 69

🖱 www.ebs-inkjet.pl

✉ office@ebs-inkjet.pl